

Teknik Ubahsuai Pola

Skirt modern

kontemporeri 1.0

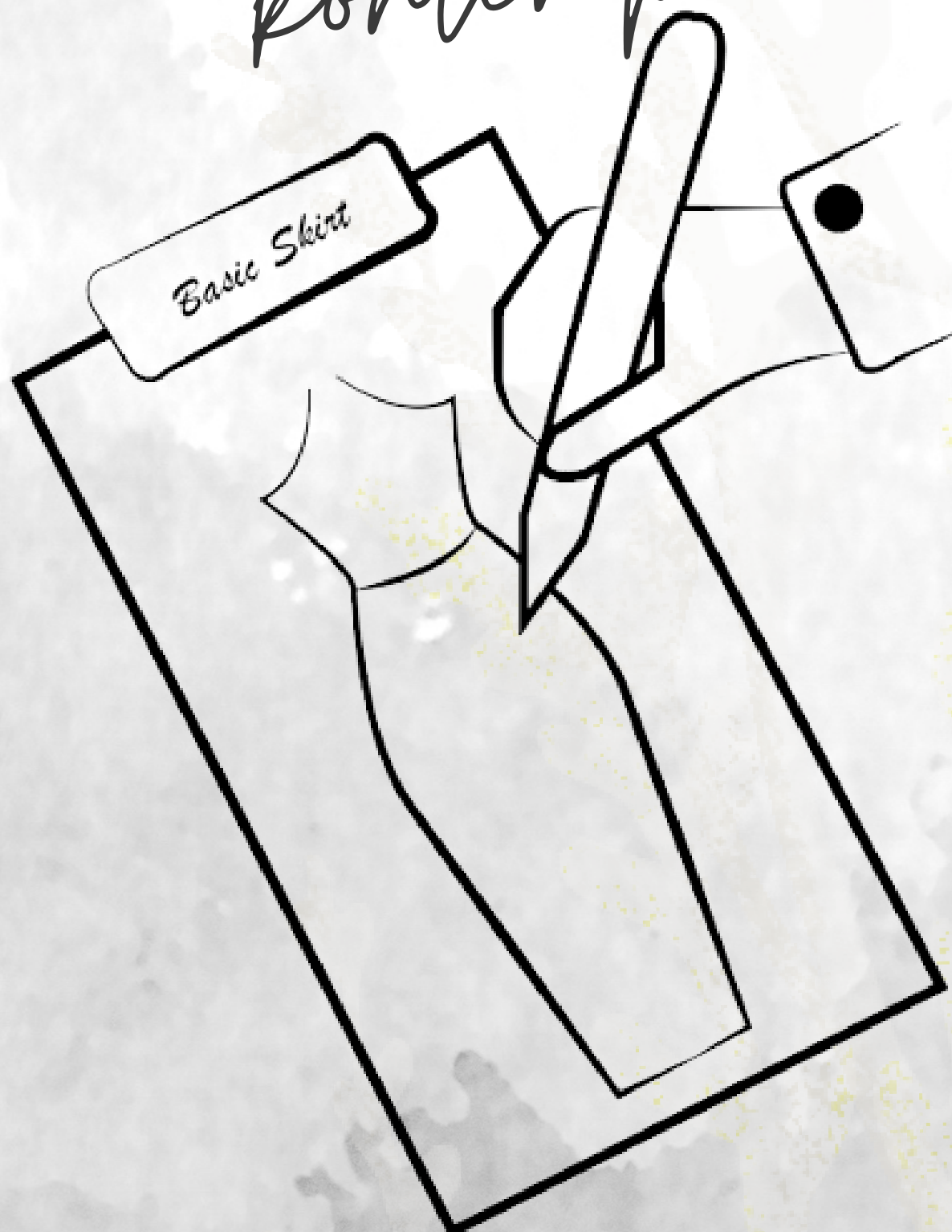

.....❖.....

Teknik Ubahsuai Pola

Skirt modern

kontemporer 1.0

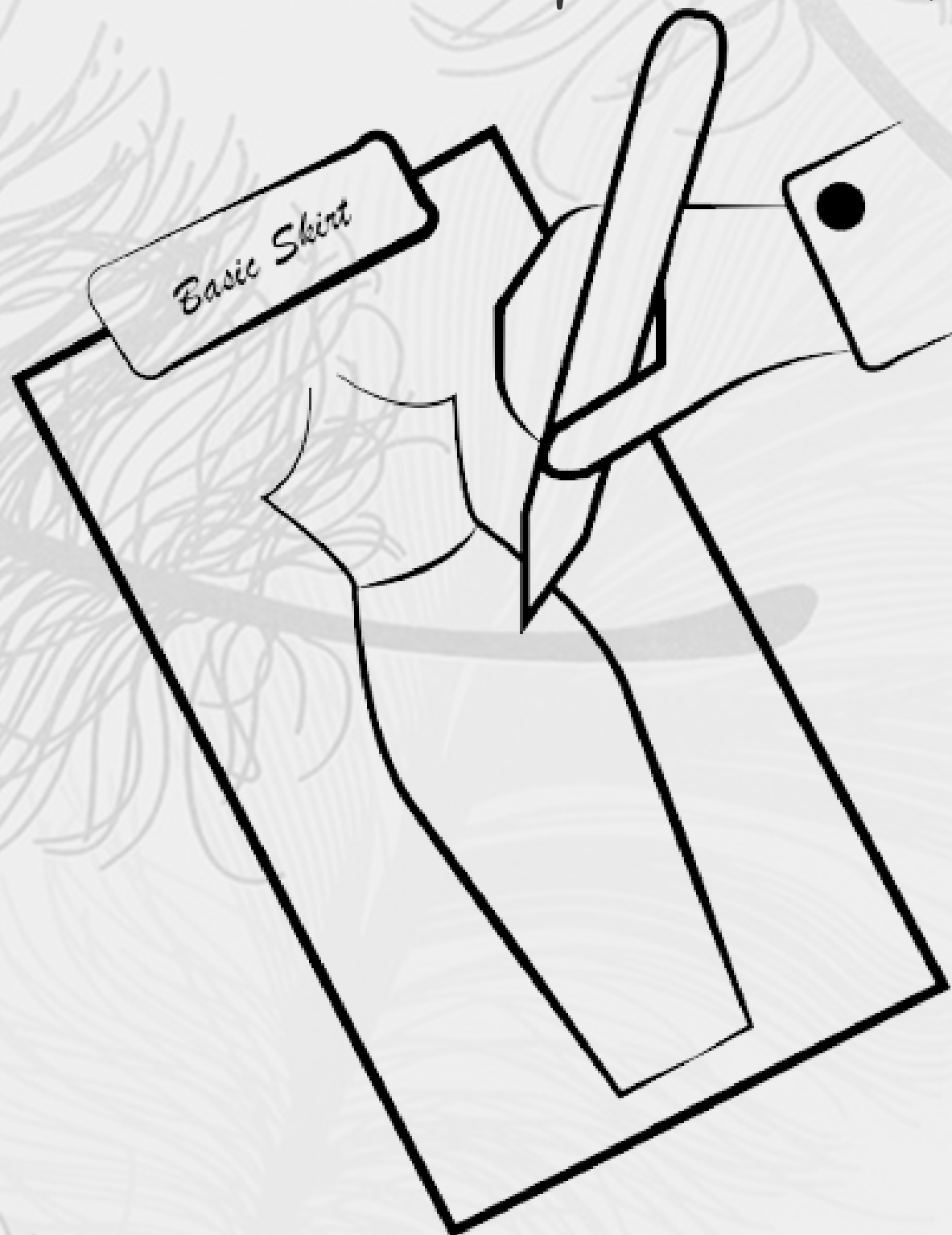

Penulis: Nurul Amalina|Siti Zaleha|Nursyuhada

Hakcipta terpelihara. Tiada bahagian daripada terbitan ini boleh diterbitkan semula, disimpan untuk pengeluaran atau ditukarkan ke dalam sebarang bentuk atau dengan sebarang alat, sama ada dengan cara elektronik, gambar dan rakaman serta sebagainya tanpa kebenaran bertulis daripada penerbit terlebih dahulu.

Diterbitkan Oleh :
Kolej Komuniti Selayang
Persiaran Pegawai KM16
Jalan Ipoh 68000
Batu Caves Selangor
Darul Ehsan

TEKNIK UBAHSUAI POLA SKIRT MODEN KONTEMPORARI

e ISBN 978-629-98486-0-8



KOLEJ KOMUNITI SELAYANG

(online)

Teknik Ubahsuai Pola

PROFILE



- NURUL AMALINA BINTI MOHD SUTI
- DIPLOMA REKABENTUK FESYEN DAN PAKAIAN
POLITEKNIK JOHOR BAHRU
- PENGALAMAN MENGAJAR :
2011-2016 DI KOLEJ KOMUNITI KUCHING
2016-KINI DI KOLEJ KOMUNITI SELAYANG



- SITI ZALEHA BINTI BAKAR
- IJAZAH SARJANA MUDA SENI REKA TEKSTIL
- DIPLOMA REKAAN FESYEN DAN JAHITAN
- PENGALAMAN MENGAJAR
2010-2012 DI KOLEJ KOMUNITI ARAU
2013-KINI DI KOLEJ KOMUNITI SELAYANG



- NURSYUHADA BINTI OTHMAN
- DIPLOMA REKABENTUK FESYEN DAN PAKAIAN
POLITEKNIK JOHOR BAHRU
- PENGALAMAN MENGAJAR
2011-2016 DI KOLEJ KOMUNITI GERIK
2016-KINI DI KOLEJ KOMUNITI SELAYANG

ISI KANDUNGAN

01	PROFILE
02	PENGENALAN
03	PRAKATA
04	PENYATAAN MASALAH
05	POLA ASAS KAIN
06	KAIN GODET
07	KAIN LIPAT BATIK
08	KAIN LIPAT BELAKANG
09	TIPS UBAH SUAI POLA <ul style="list-style-type: none">• PANJANGKAN POLA• PENDEKKAN POLA• BESERKAN POLA
10	PENUTUP





PENGHARGAAN

Syukur ke hadrat Allah swt kerana dengan izin-Nya kami berjaya menyelesaikan penulisan dan penerbitan buku Teknik Ubahsuai Pola.

Terima kasih tidak terhingga kepada suami dan anak-anak yang memberi sepenuh sokongan, dorongan dan bantuan sehingga buku ini berjaya diterbitkan

Alhamdulillah, sesungguhnya buku ini berjaya direalisasikan atas dasar kepercayaan dan kerjasama antara kami bertiga dalam menjana idea, menyumbang tenaga, menyelit masa dalam mengaharung kesibukan dalam mendidik anak bangsa.

Harapan kami agar setitis perkongsian ini dapat dimanfaatkan oleh semua.





PENGENALAN

Pattern juga dikenali sebagai pola atau juga dipanggil dasar baju merupakan asas yang digunakan sebelum memotong fabrik bagi menghasilkan pakaian yang di ilhamkan.

Teknik Ubahsuai Pola merupakan pembaharuan dalam seni pembuatan pola/dasar sebagai pemudahcara untuk penggiat seni jahitan dalam menghasilkan pakaian dengan lebih cepat.

Dengan menggunakan buku Teknik Ubahsuai Pola ini dapat mengubahsuai 1 pola asas menjadi tiga (3) rekaan yang berlainan dengan mudah.

Tercetusnya idea ini adalah bagi memberi sedikit kemudahan kepada peminat seni jahitan untuk mumedahkan penyimpanan serta mengurangkan risiko kehilangan kepingan pola yang terlalu banyak.



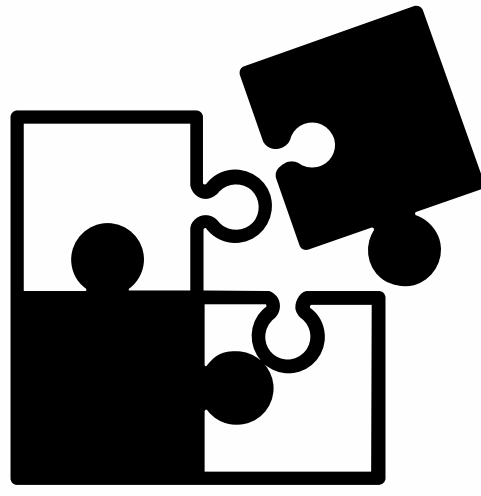

PENYATAAN MASALAH

UMUMNYA RAMAI PEMULA DALAM BIDANG JAHITAN YANG TIDAK FAHAM BAGAIMANA CARA UNTUK MANIPULASI POLA ASAS SKIRT MENJADI PELBAGAI REKAAN DALAM 1 MASA.

BUKU INI DIREKA KHAS UNTUK ANDA YANG INGIN MEMPELAJARI TEKNIK UNTUK MENGUBAHSUAI POLA ASAS SKIRT MENJADI REKAAN SKIRT YANG BERBEZA

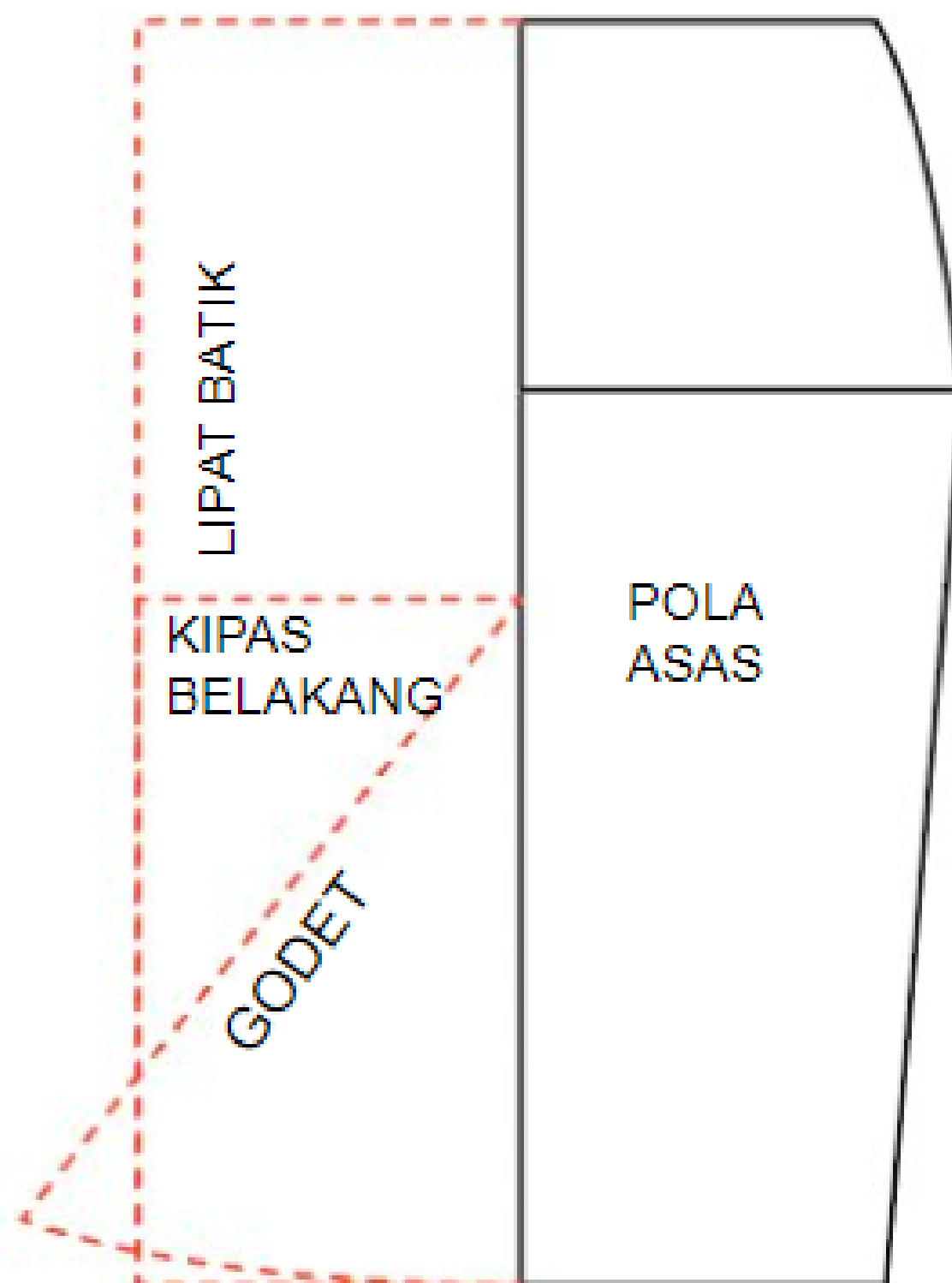

BAHAN MENDRAF POLA



PENSEL



PITA UKUR

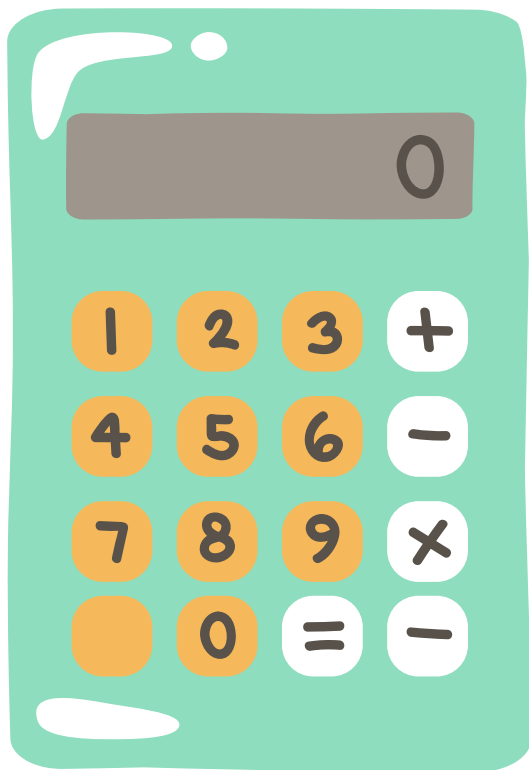

KALKULATOR



KERTAS MINYAK



PEMBARIS LURUS,
SESIKU DAN LENGKUNG

CARA MEMBACA PITA UKUR

DALAM BENTUK PECAHAN

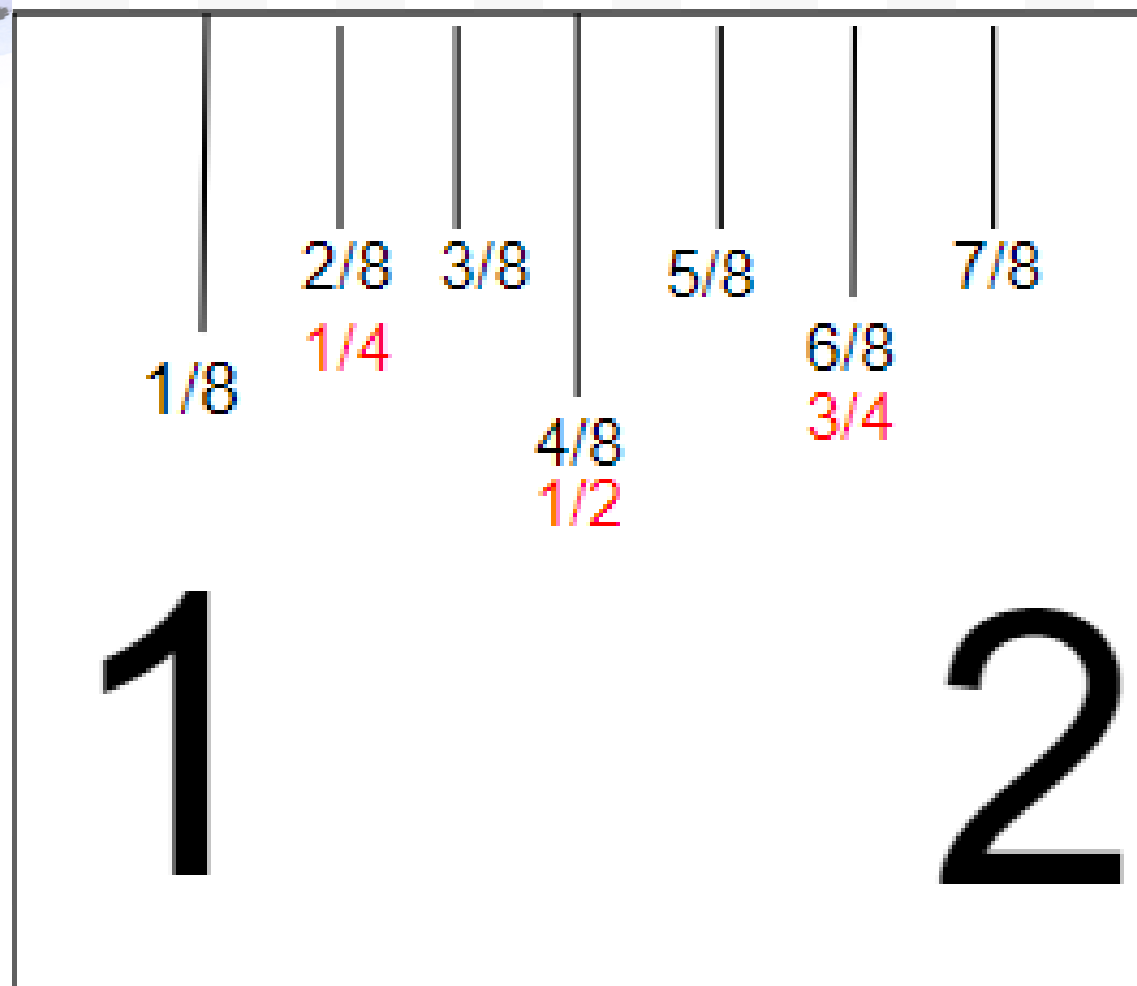

DALAM BENTUK PERPULUHAN

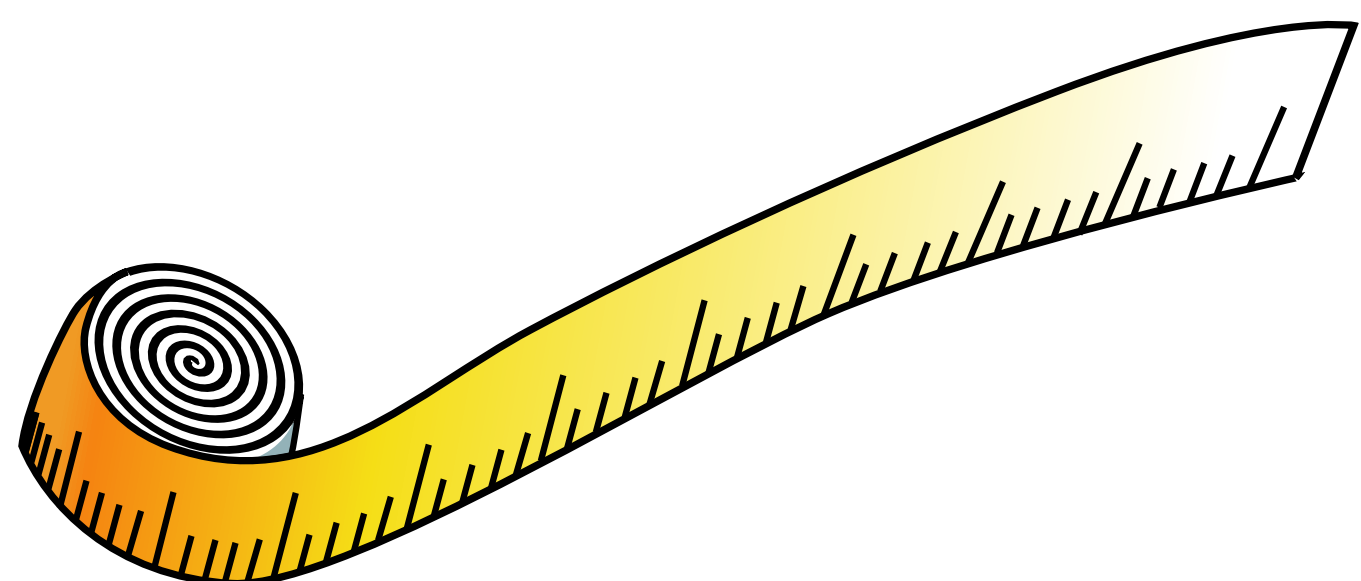
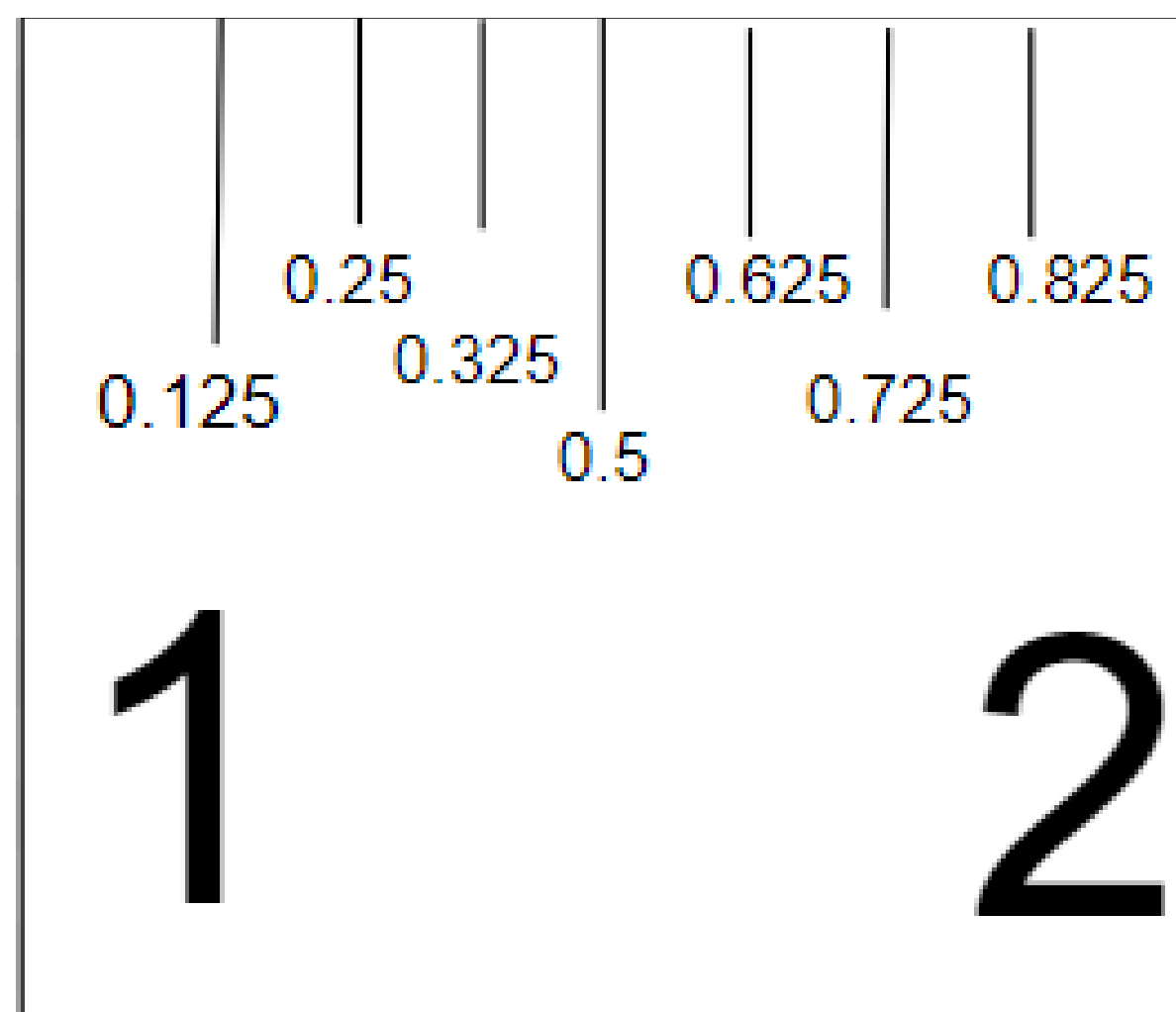

CARA MENGAMBIL UKURAN SKIRT

UKURAN YANG DIPERLUKAN :

1. LABUH KAIN
2. UKURAN KELILING PINGGANG
3. UKURAN KELILING PUNGGUNG
4. UKURAN PINGGANG - KE PINGGUL
5. BUKAAN BAWAH SKIRT

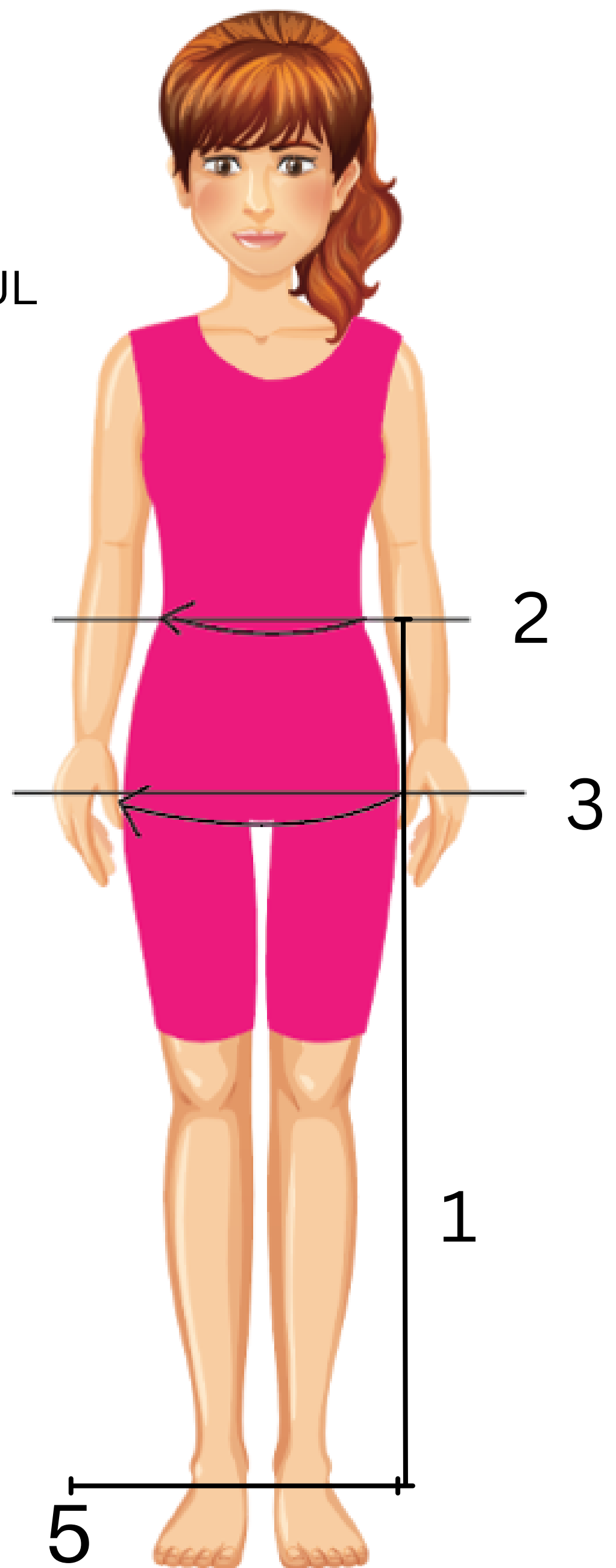

UKURAN ASAS SKIRT PADA POLA

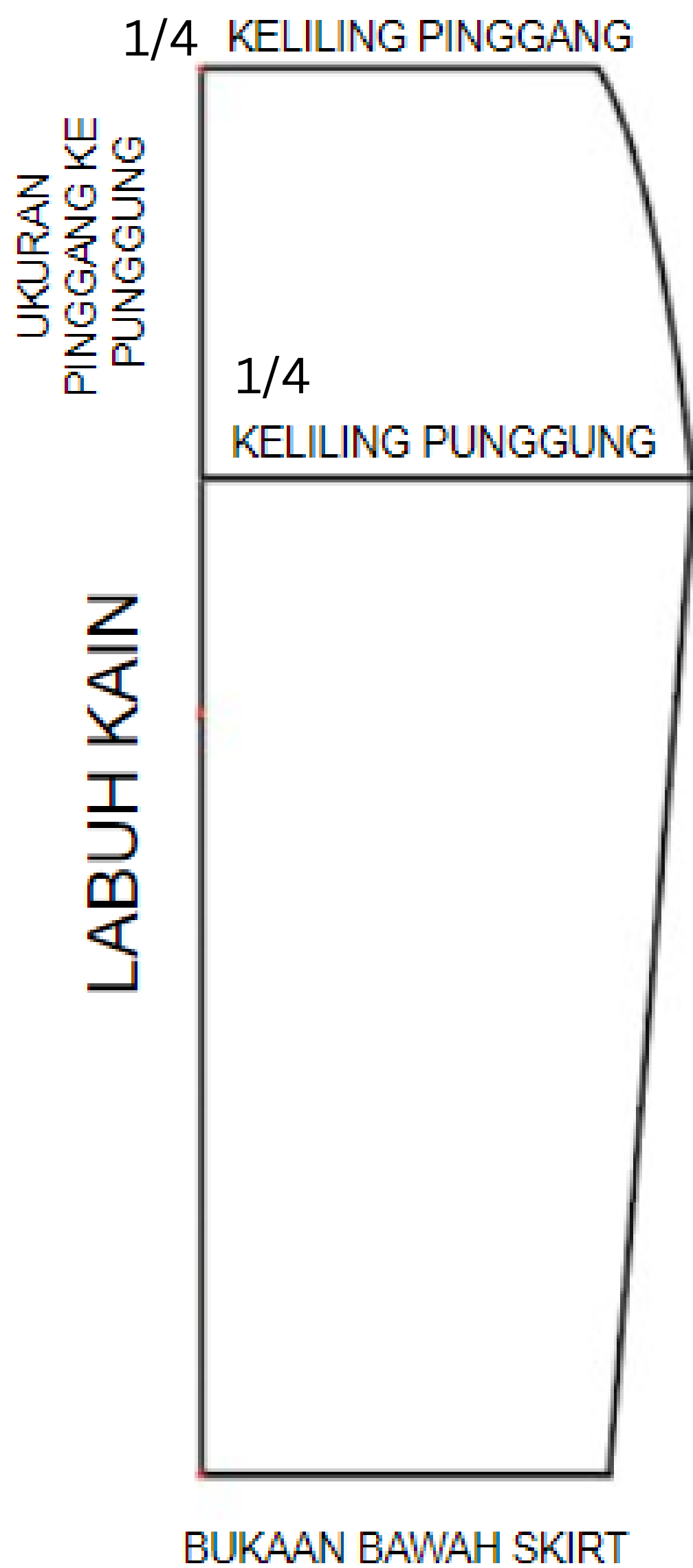

TEKNIK MERANGKA POLA ASAS LANGKAH DEMI LANGKAH

Langkah - 1 Ukur labuh kain dari garisan A ke B



Langkah 2 - Ukuran pinggang ke punggung dengan jarak 8 inci, kemudian, dapatkan ukuran punggung bahagi 4 + 0.5 inci dan tandakan C

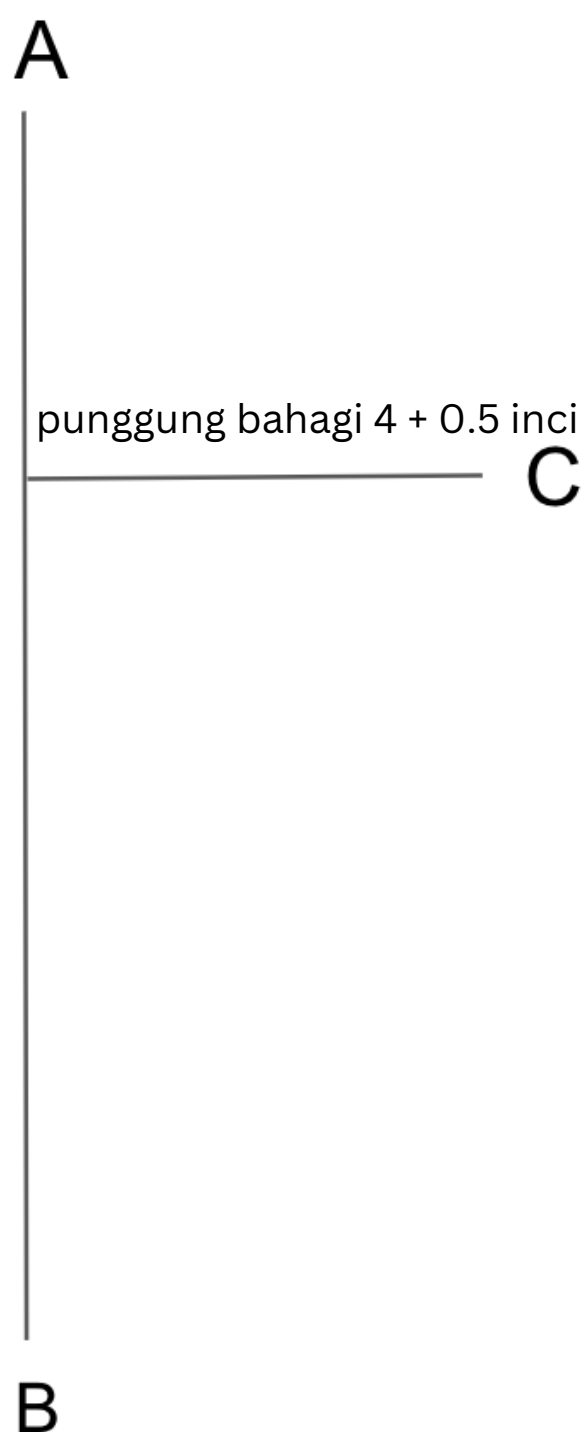

TEKNIK MERANGKA POLA ASAS LANGKAH DEMI LANGKAH

Langkah 3 :

Kenal pasti jenis kemasan pinggang yang akan dijahit :

Pilihan 1 : Kemasan pinggang velcro keseluruhan

Formula - Keliling pinggang bahagi 4 tambah 1 inci

Pilihan 2 : Kemasan pinggang velcro dan getah

Formula - Keliling punggung bahagi 4 (ukuran punggung diambil untuk kelonggaran getah)

Setelah dapat ukuran tandakan D.

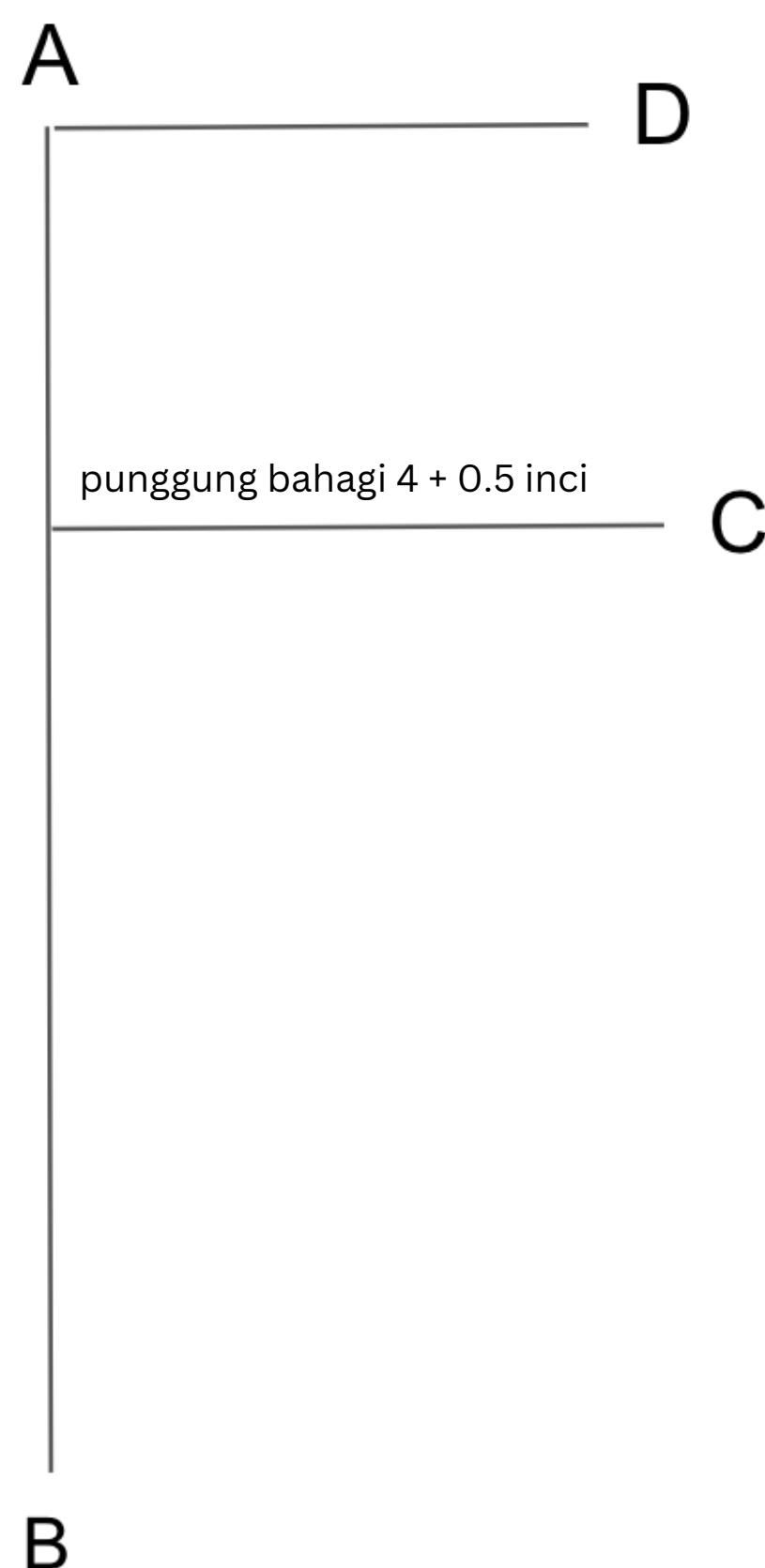

TEKNIK MERANGKA POLA ASAS LANGKAH DEMI LANGKAH

Langkah 4 :

Bukaan bawah skirt : Tandakan E

*Tips :

Ukuran 7 - 10 inci bagi saiz standard S, M dan L

Kelebaran ukuran E tidak lebih dari kelebaran ukuran C

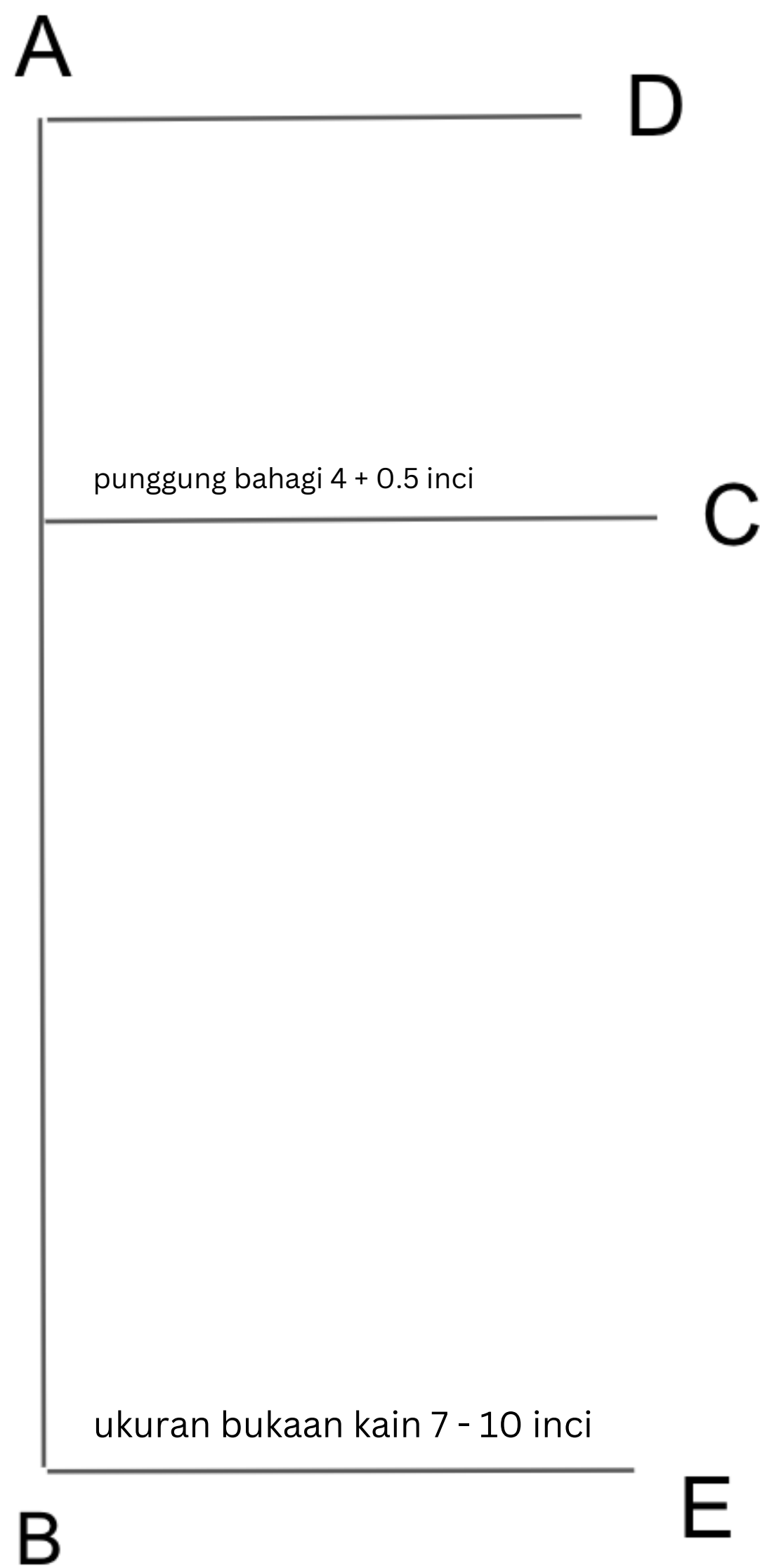

TEKNIK MERANGKA POLA ASAS LANGKAH DEMI LANGKAH

Langkah 5 :

Gariskan guna pembaris melengkung dari D ke C

Gariskan C ke E menggunakan pembaris lurus

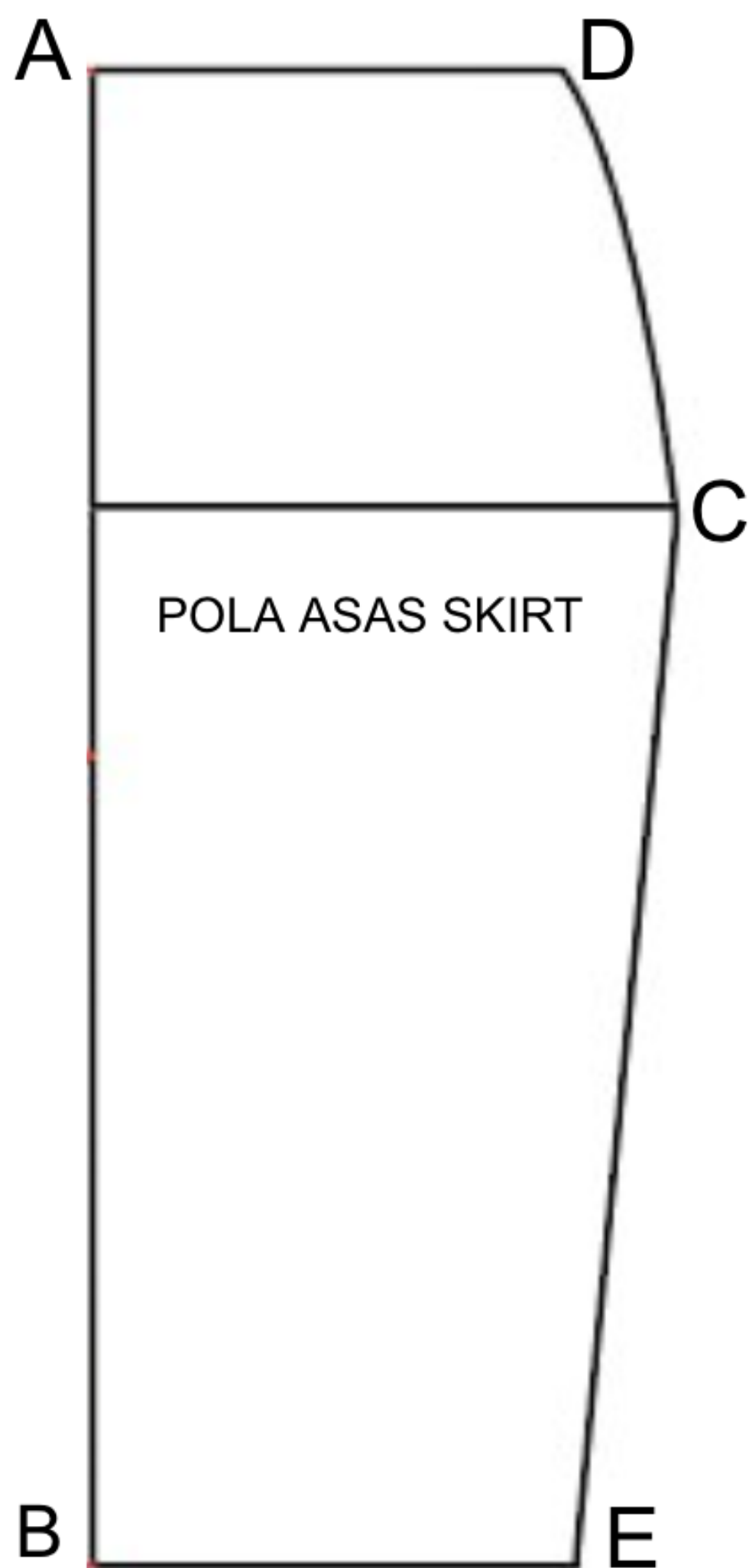

TEKNIK UBAHSUAI POLA KAIN GODET DENGAN MENGGUNAKAN POLA ASAS

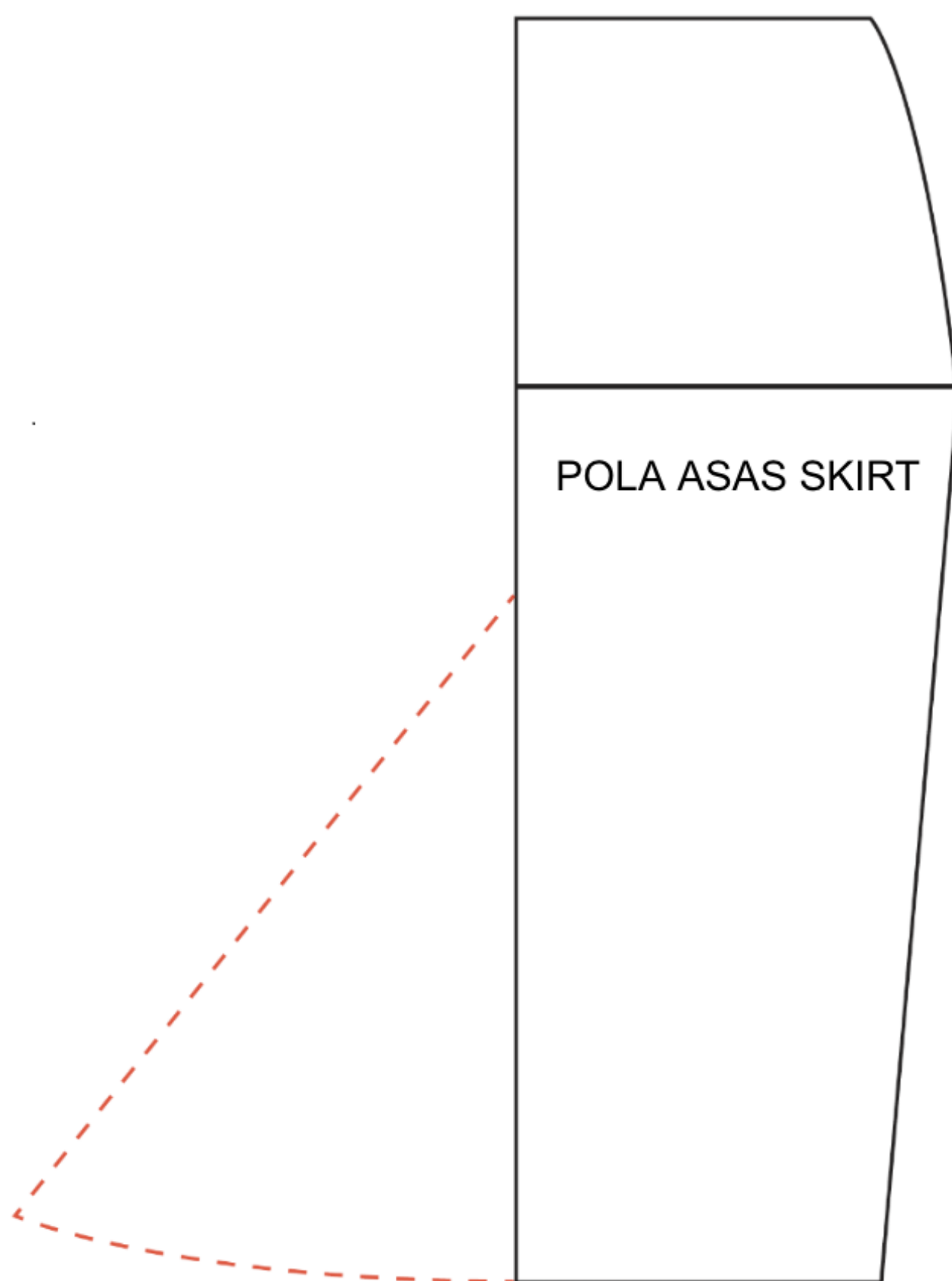

INFO MENGENAI KAIN GODET

- **godet** ialah potongan kain berbentuk tiga segi yang di cantum pada bahagian kelim sisi atau kelim panel skirt.
- **godet** pada kain/ skirt boleh di cantum di sisi kiri atau kanan.
- **godet** juga cantik di cantum dibahagian skirt panel
- **ukuran** godet boleh diubah mengikut rekaan pakaian contoh: skirt dengan godet meleret sesuai untuk rekaan pakaian pengantin atau gaun malam.
- rekaan godet juga boleh disuaipadan bersama baju kurung moden, baju kebaya,



DENGAN MENGGUNAKAN POLA ASAS SKIRT :

Ukur A ke B bahagi 2,
kemudian naikkan
3 inci untuk dapatkan
labuh godet yang
sesuai

bahagi 2 + 3 inci'

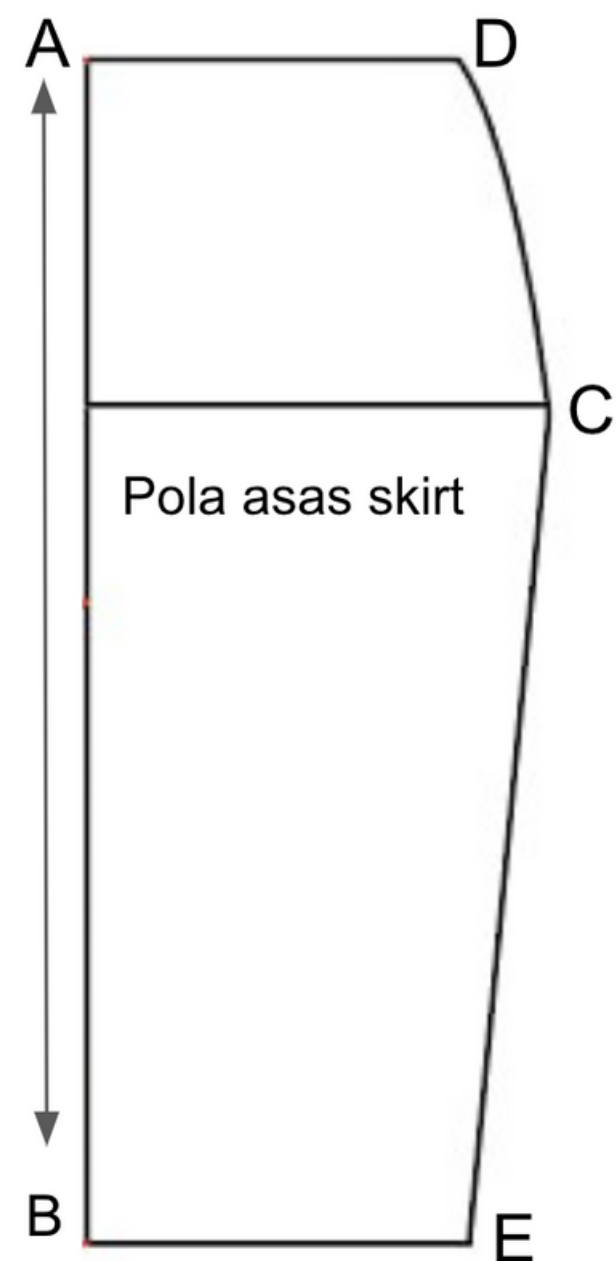

Tandakan sebagai F

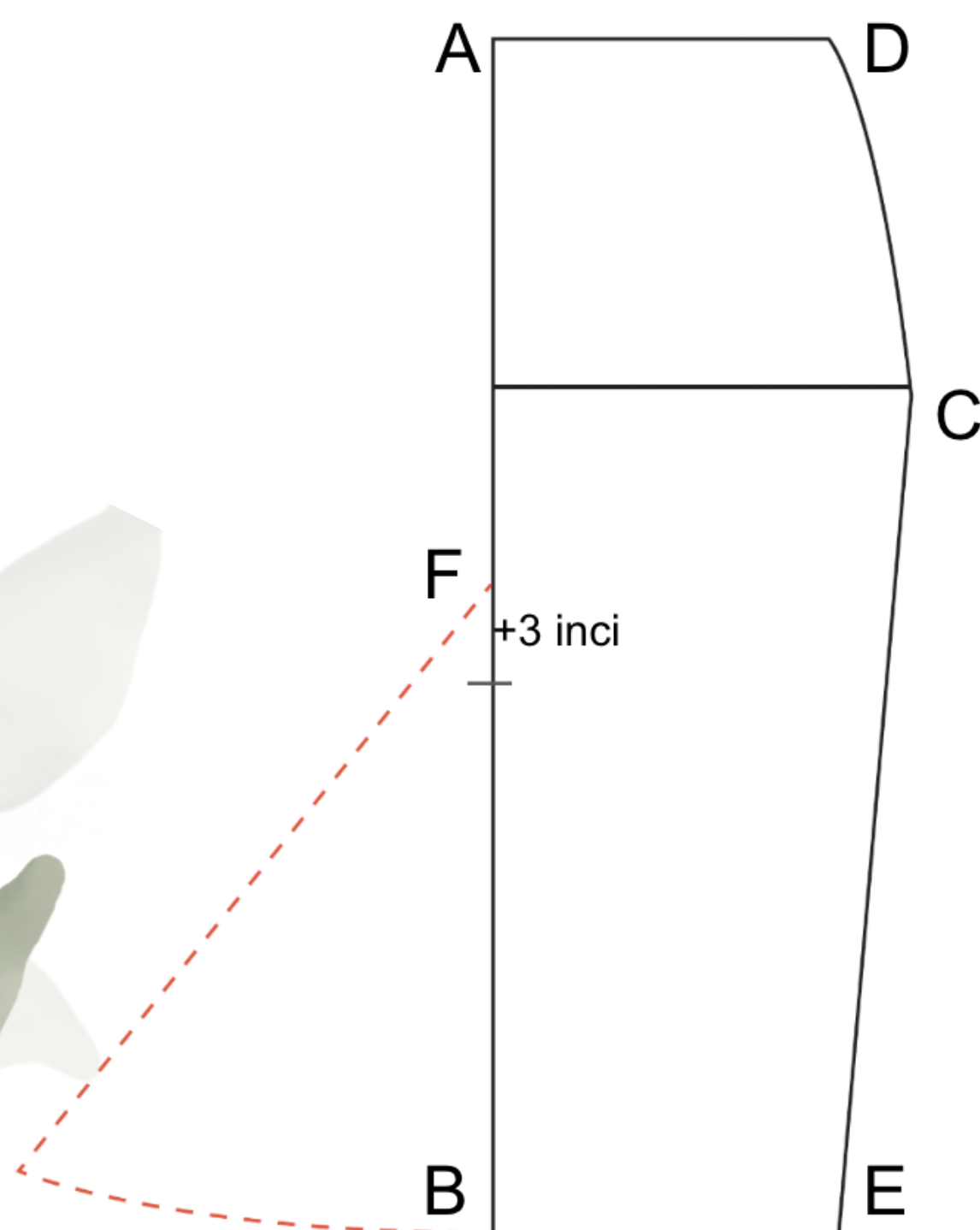

Ukuran B ke G = ukuran B ke E
(boleh mengikut kesesuaian si pemakai)

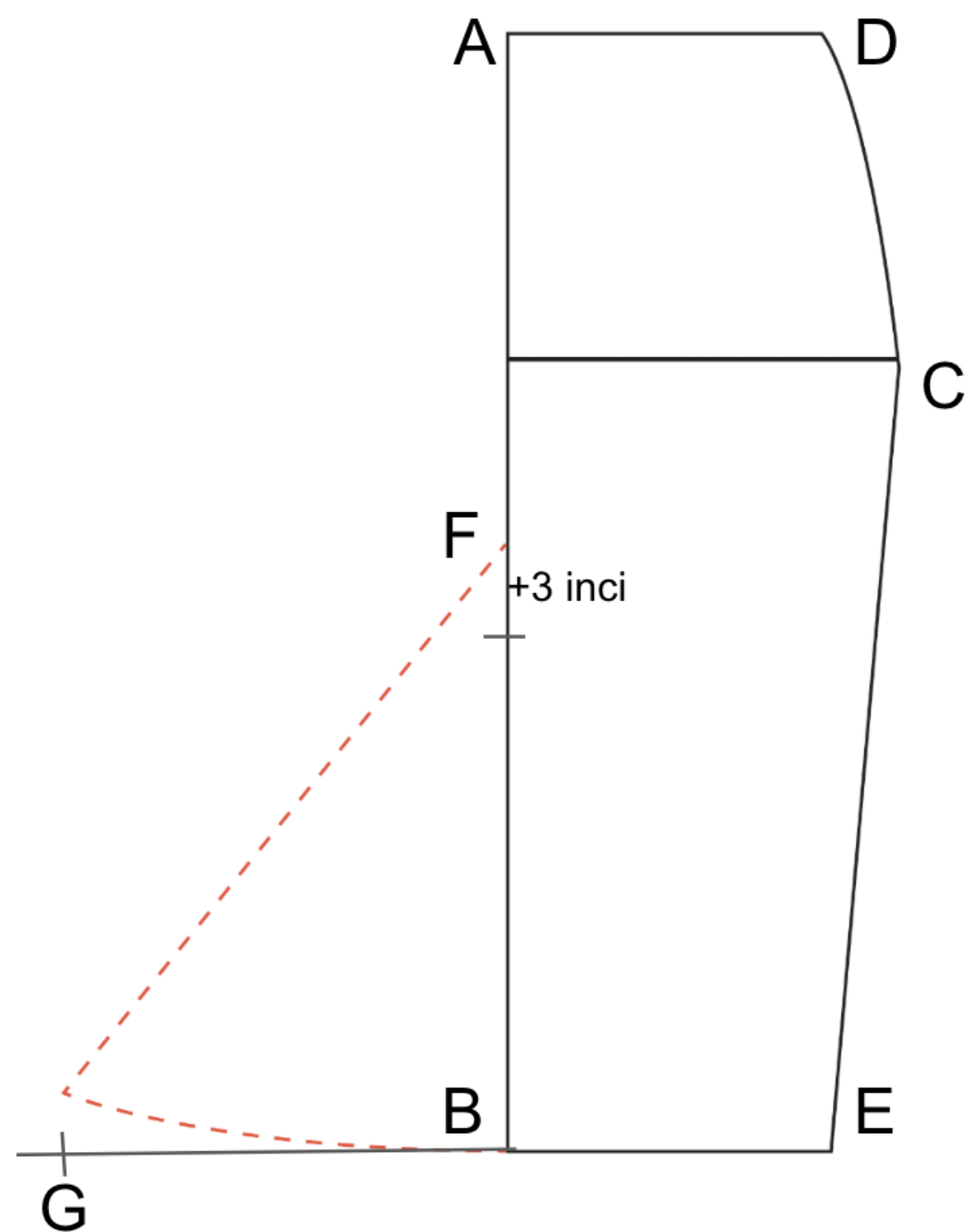

G ke H naikkan 0.5 hingga 1 inci dan bentukkan dengan menggunakan pembaris lengkung seperti dalam gambarajah

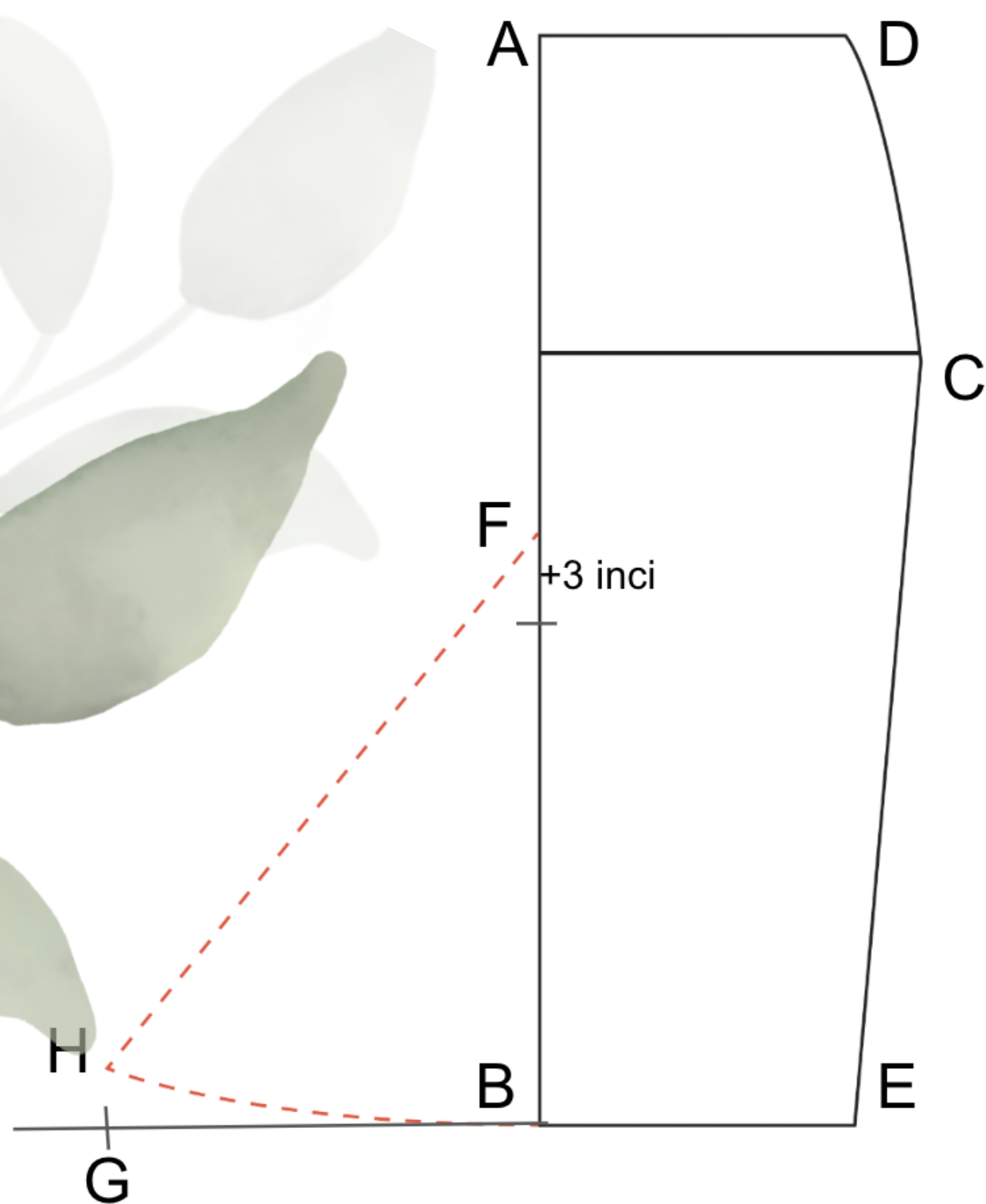

* semakin lebar ukuran B ke G, semakin lebar ukuran bukaan bawah skirt

POLA KAIN GODET YANG LENGKAP

POLA HADAPAN

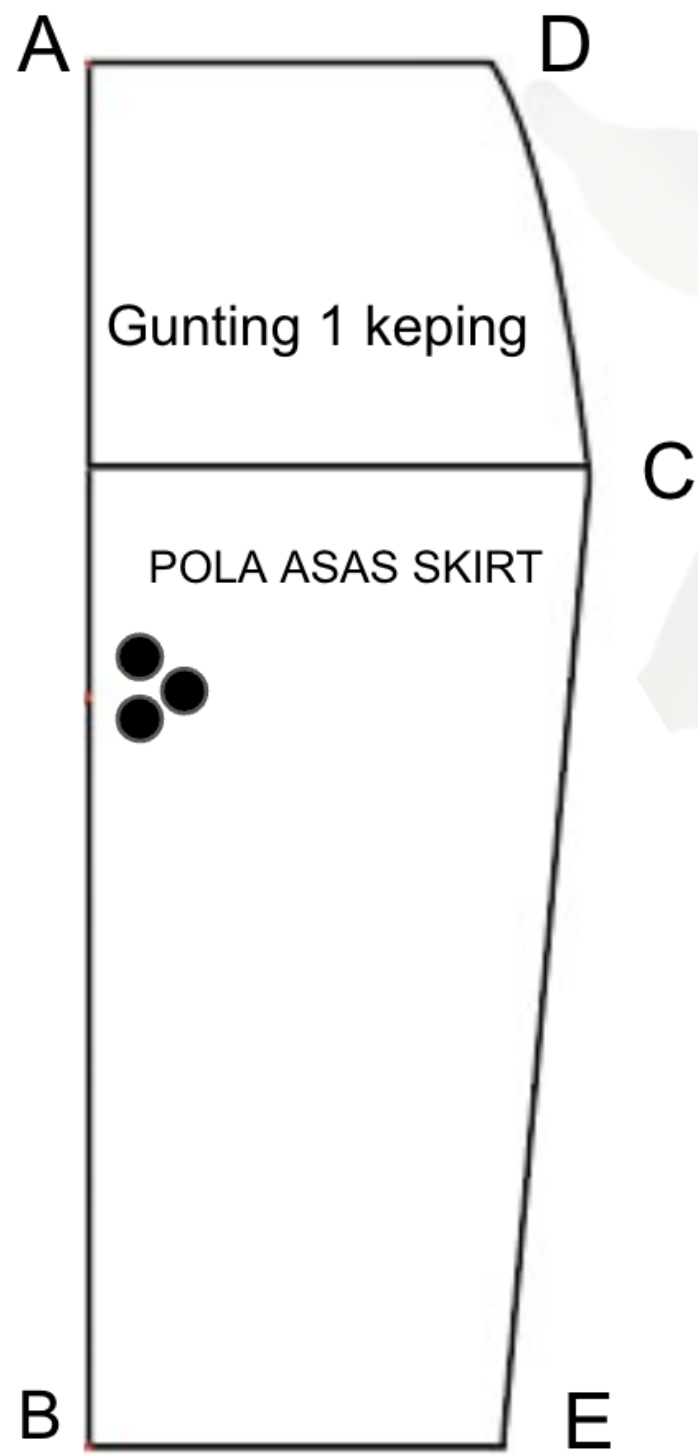

POLA BELAKANG

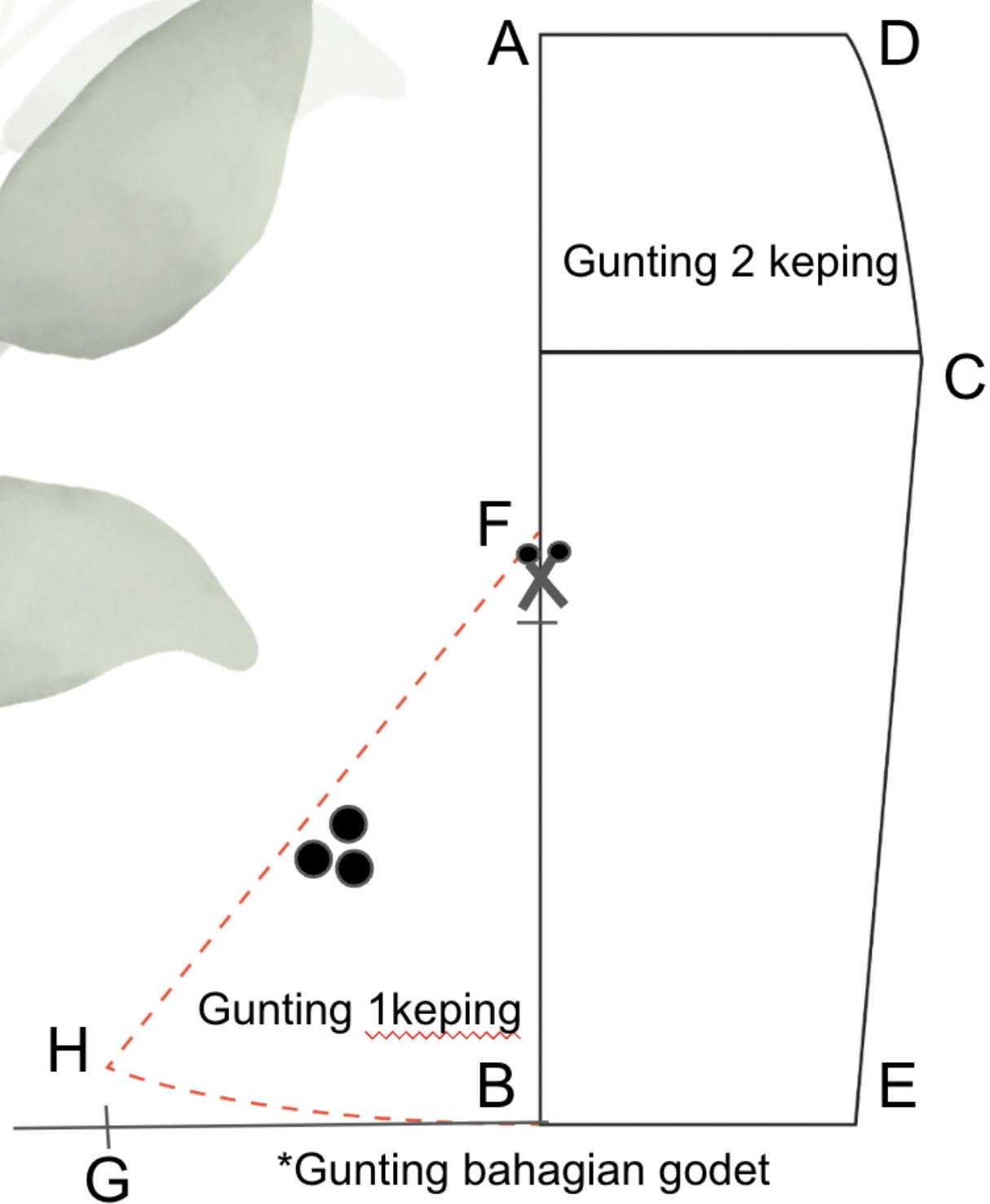

INFO MENGENAI KAIN LIPAT BATIK

- pemakaian kain batik sarung secara tradisi telah memberi idea baru untuk di inovasikan kepada cara pemakaian yang lebih mudah.
- kain lipat batik menampilkan gaya sopan gadis melayu kepada si pemakai.
- kepala kain berada di bahagian hadapan kain lipat batik bagi menandakan si pemakai adalah seorang yang belum berkahwin.
- kepala kain berada di bahagian belakang kain lipat batik pula menandakan si pemakai telah berkahwin.



**TEKNIK UBAHSUAI
POLA KAIN LIPAT BATIK DENGAN
MENGUNAKAN POLA ASAS**

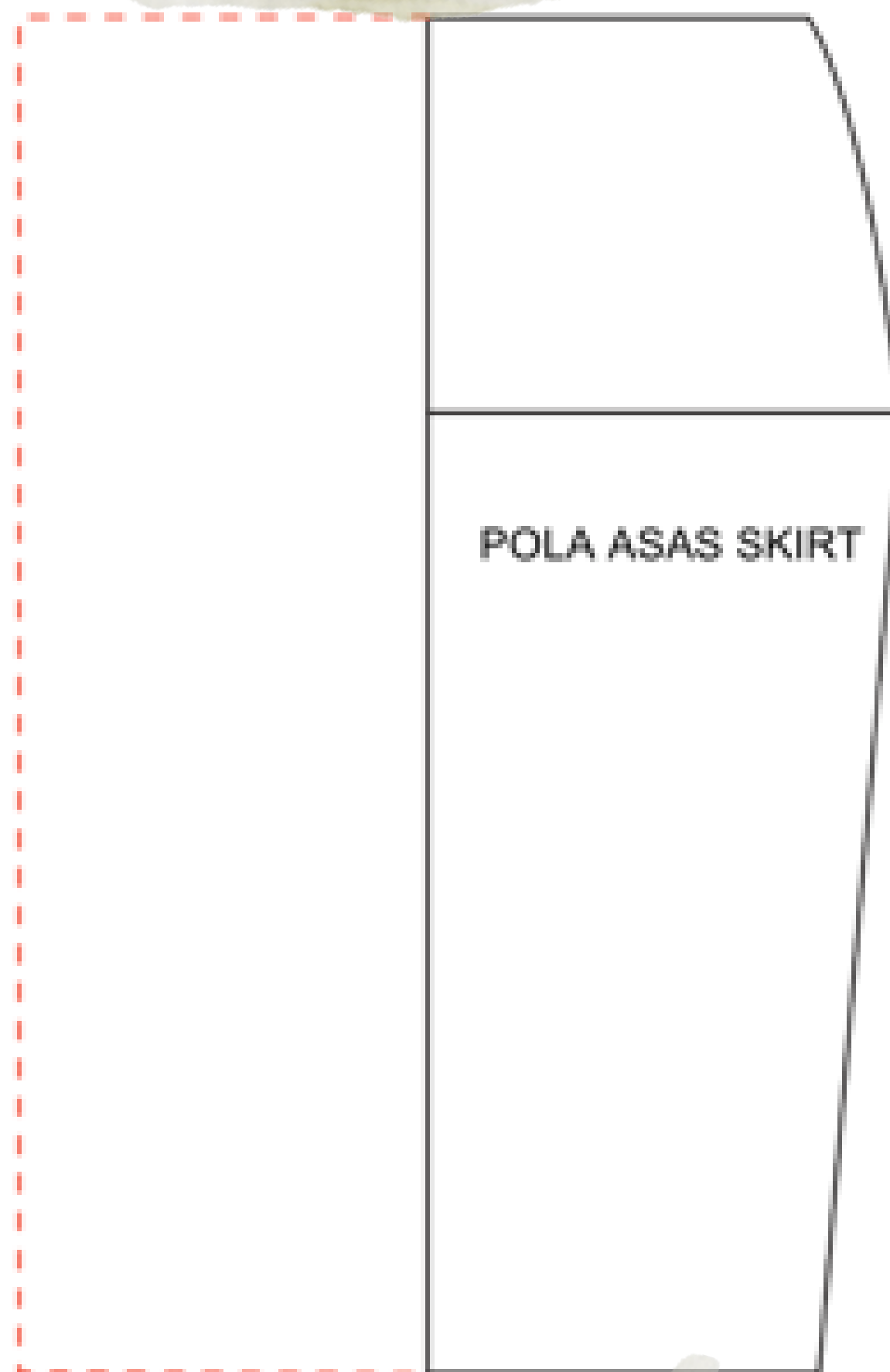

POLA KAIN LIPAT BATIK YANG LENGKAP

POLA HADAPAN

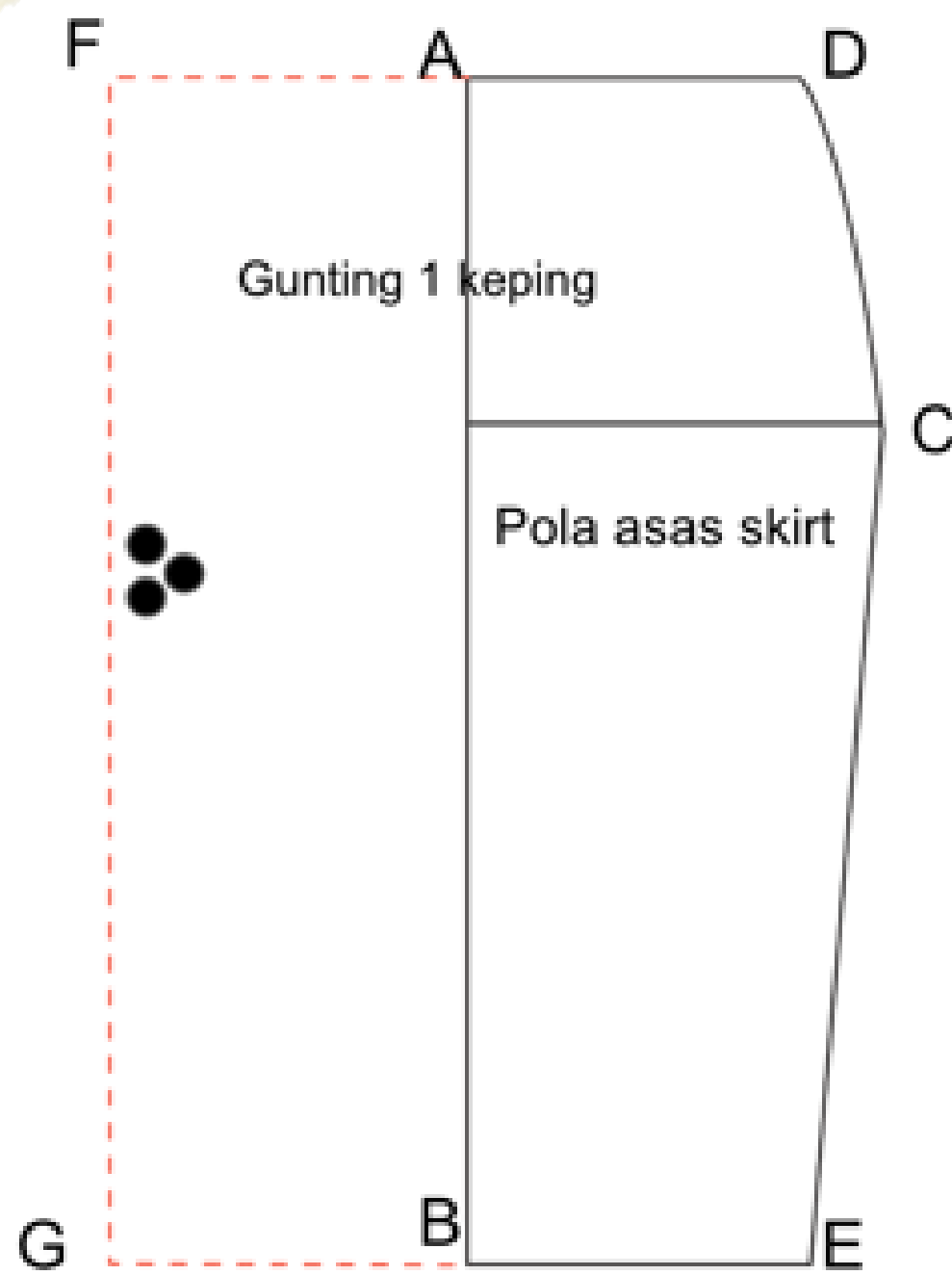

POLA BELAKANG

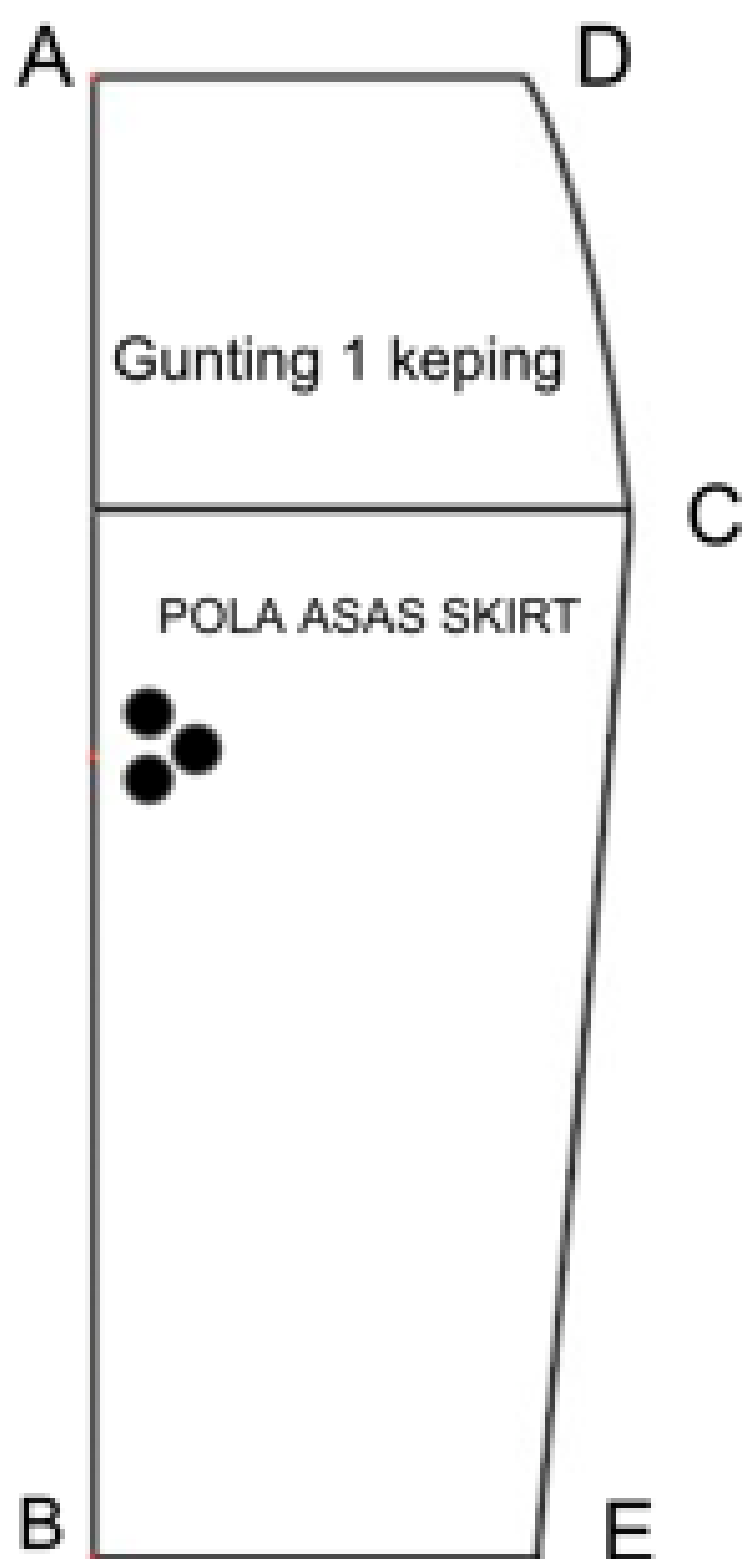

INFO MENGENAI KAIN KIPAS BELAKANG

- pemakaian kain kipas belakang dapat memberi kesan langsing pada si pemakai kerana bahagian hadapan kain dalam keadaan rata.
- fabrik yang disusun seperti kipas pada bahagian belakang dapat memberi keselesaan kepada si pemakai.
- kain ini sesuai di suaipadan dengan blaus, kurung moden, baju kebaya



**TEKNIK UBAHSUAI POLA
KAIN KIPAS BELAKANG DENGAN
MENGUNAKAN POLA ASAS**

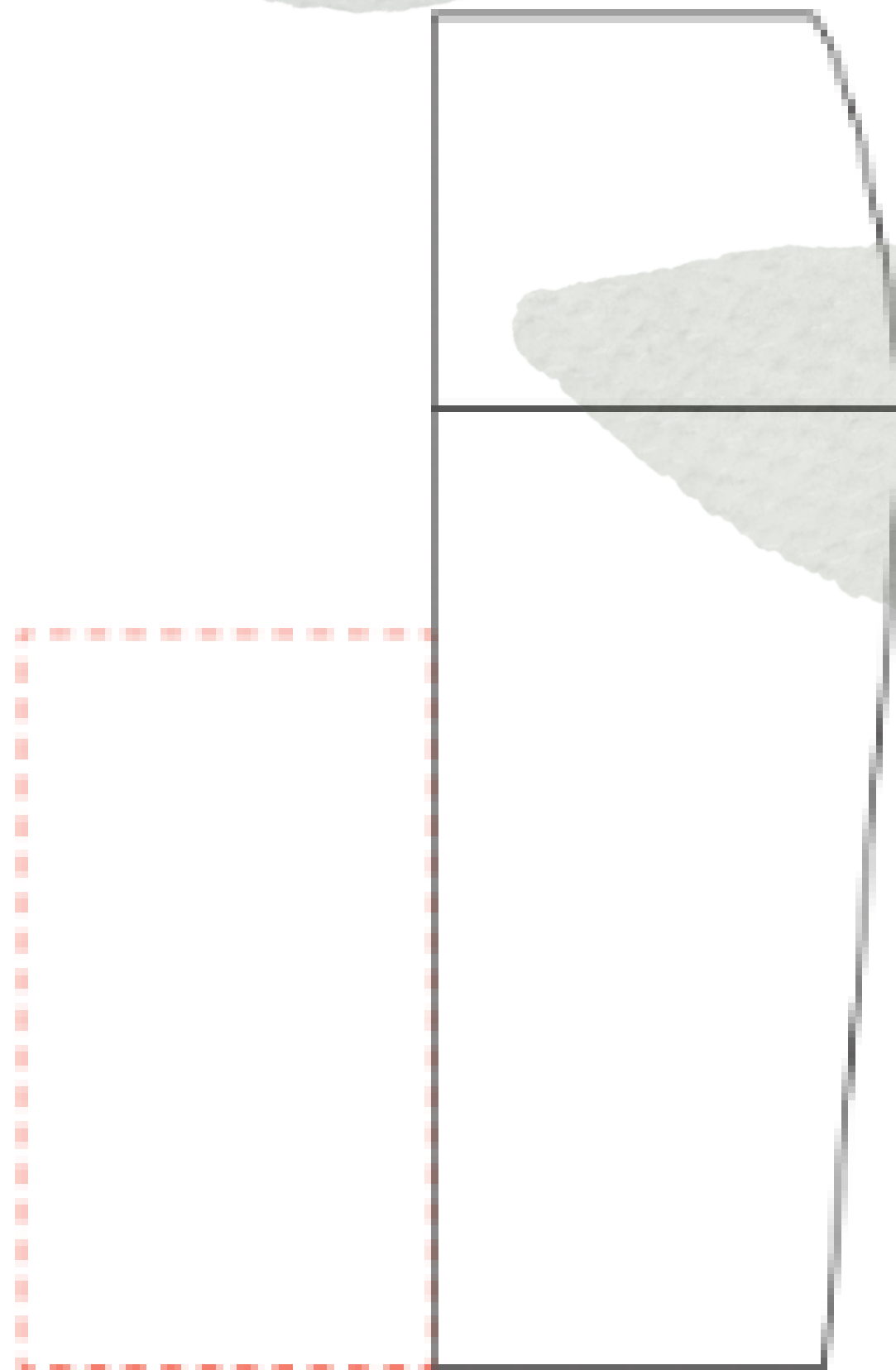

Dengan menggunakan pola asas skirt :
Ukur A ke B bahagi 2, kemudian naikkan 3 inci untuk dapatkan lipatan kain kipas belakang yang sesuai, kemudian, tandakan sebagai F.

bahagi 2 + 3 inci'

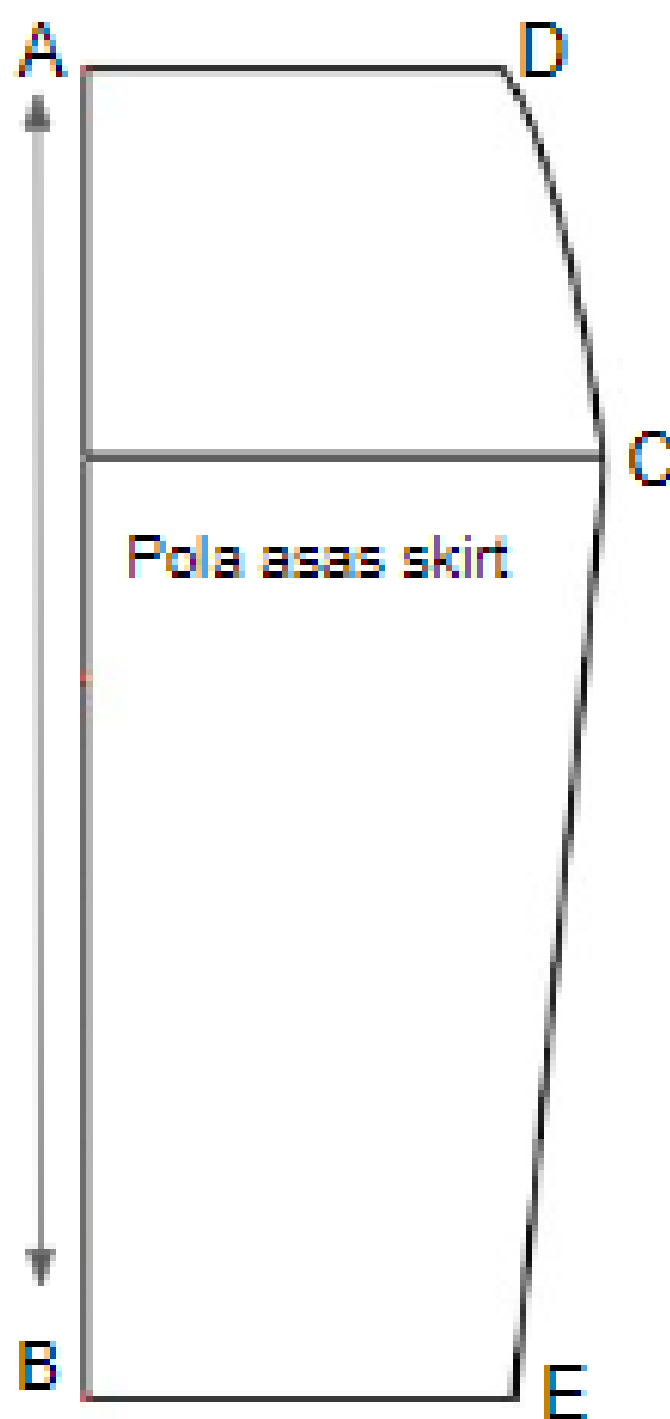
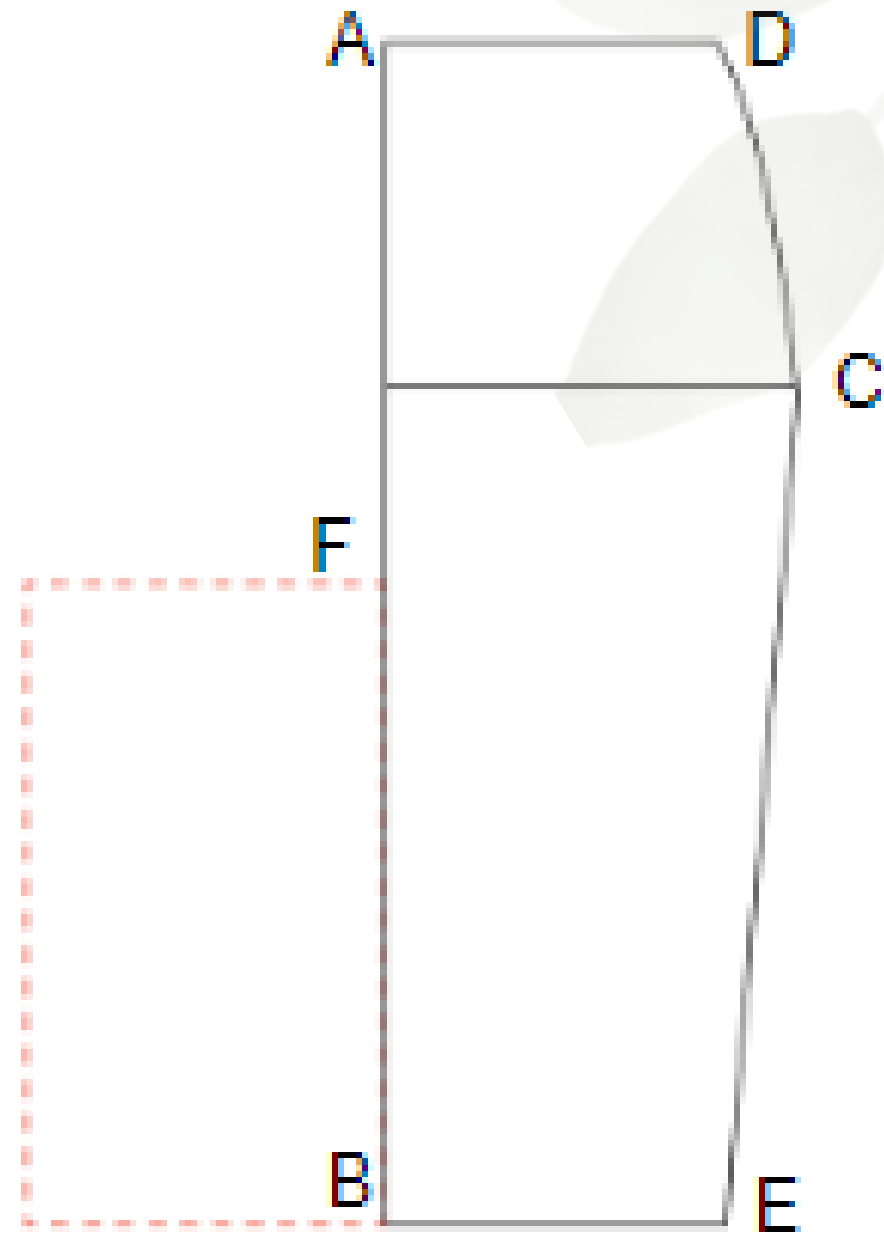

Ukur 18 inci dari F ke G ,

kemudian garis lurus kebawah dari G ke H

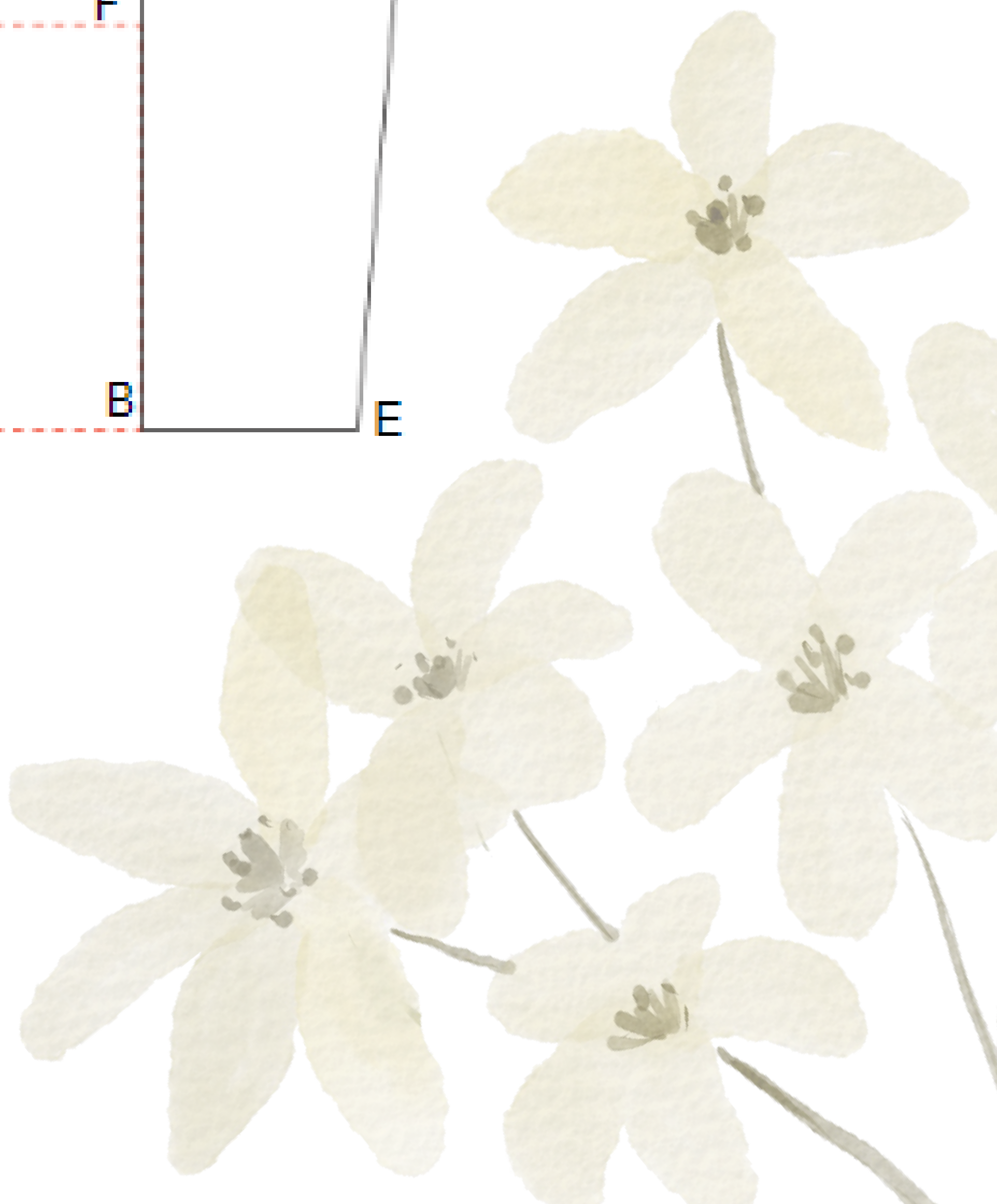
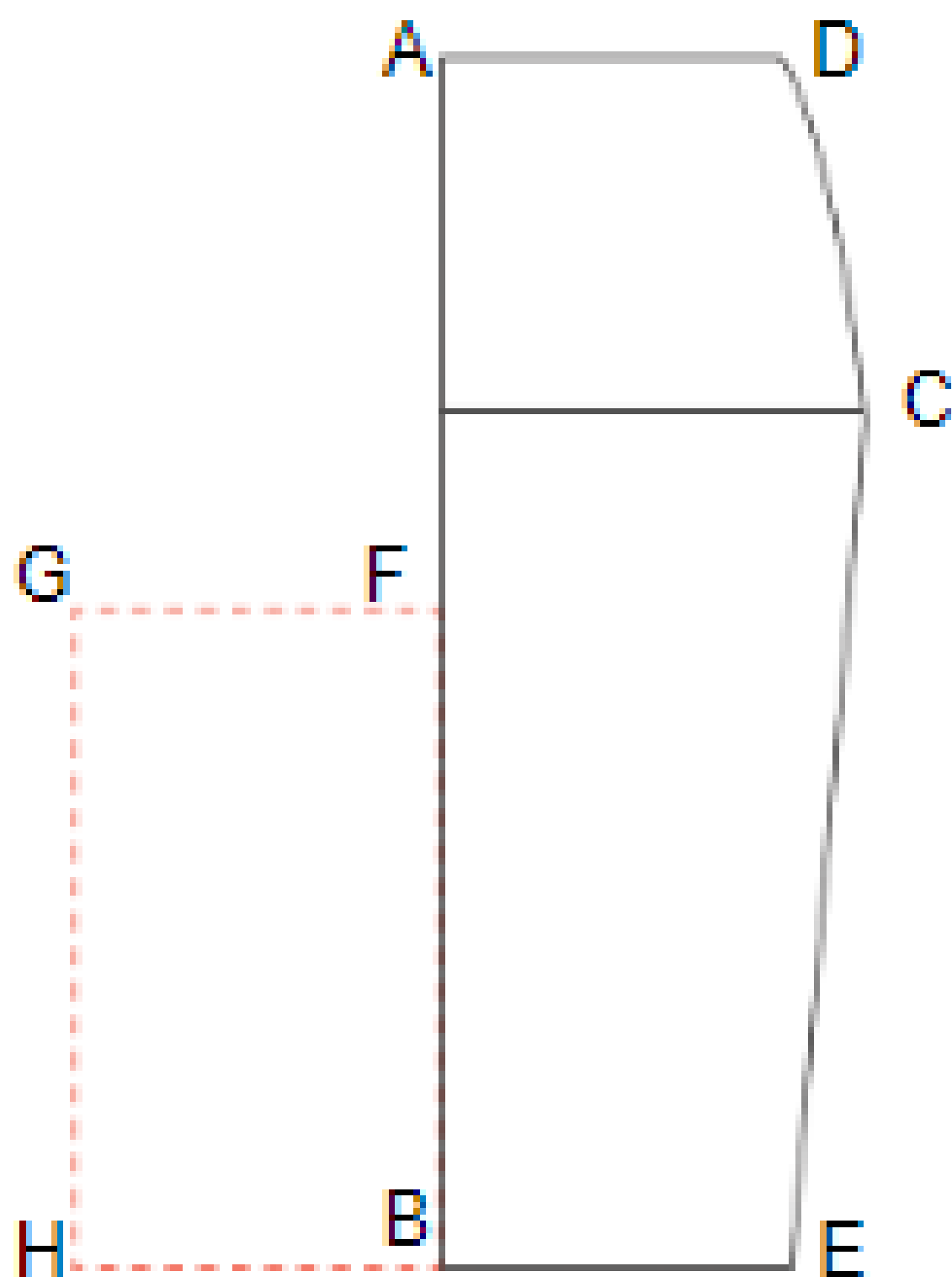

POLA KAIN KIPAS BELAKANG YANG LENGKAP

POLA BELAKANG

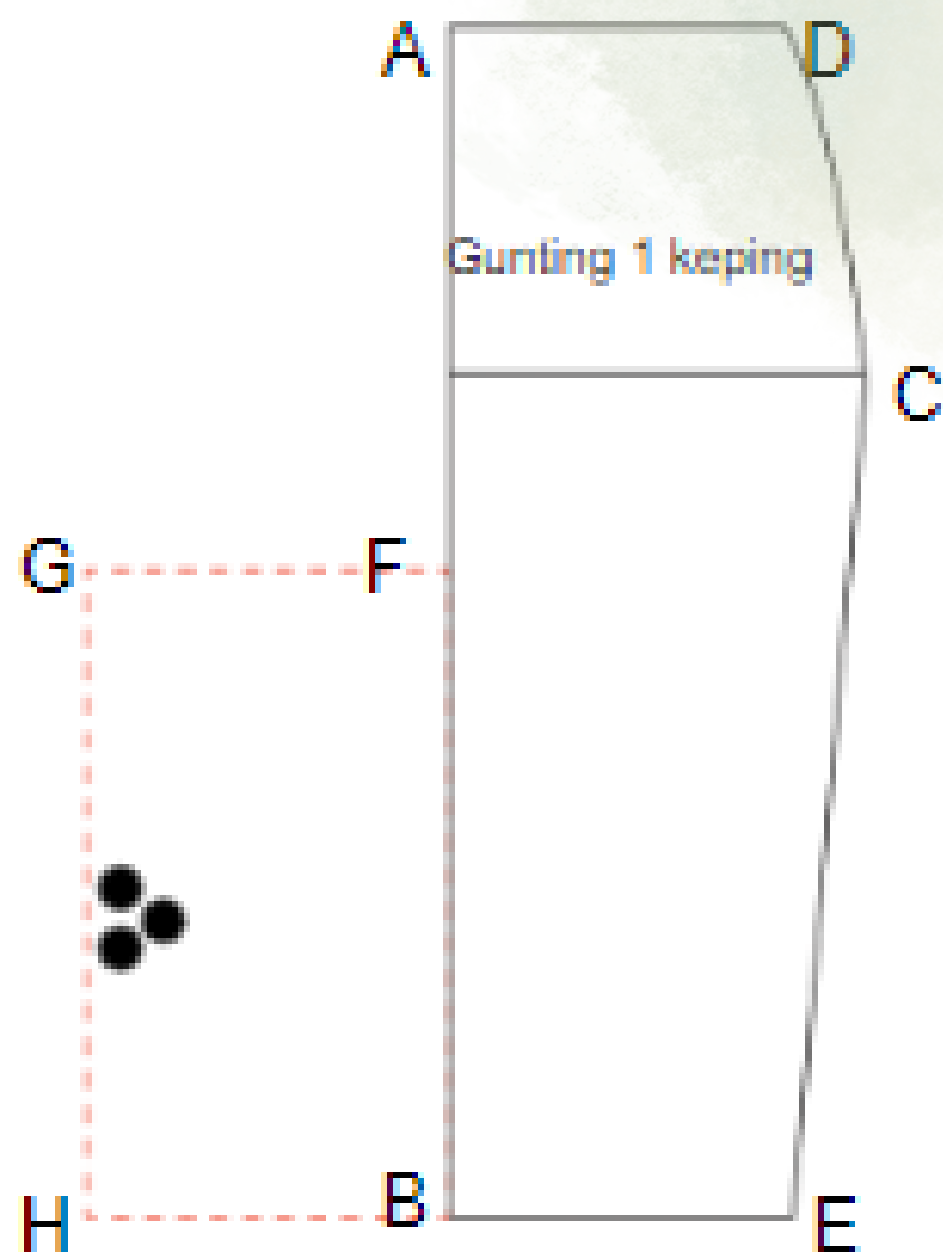

POLA HADAPAN

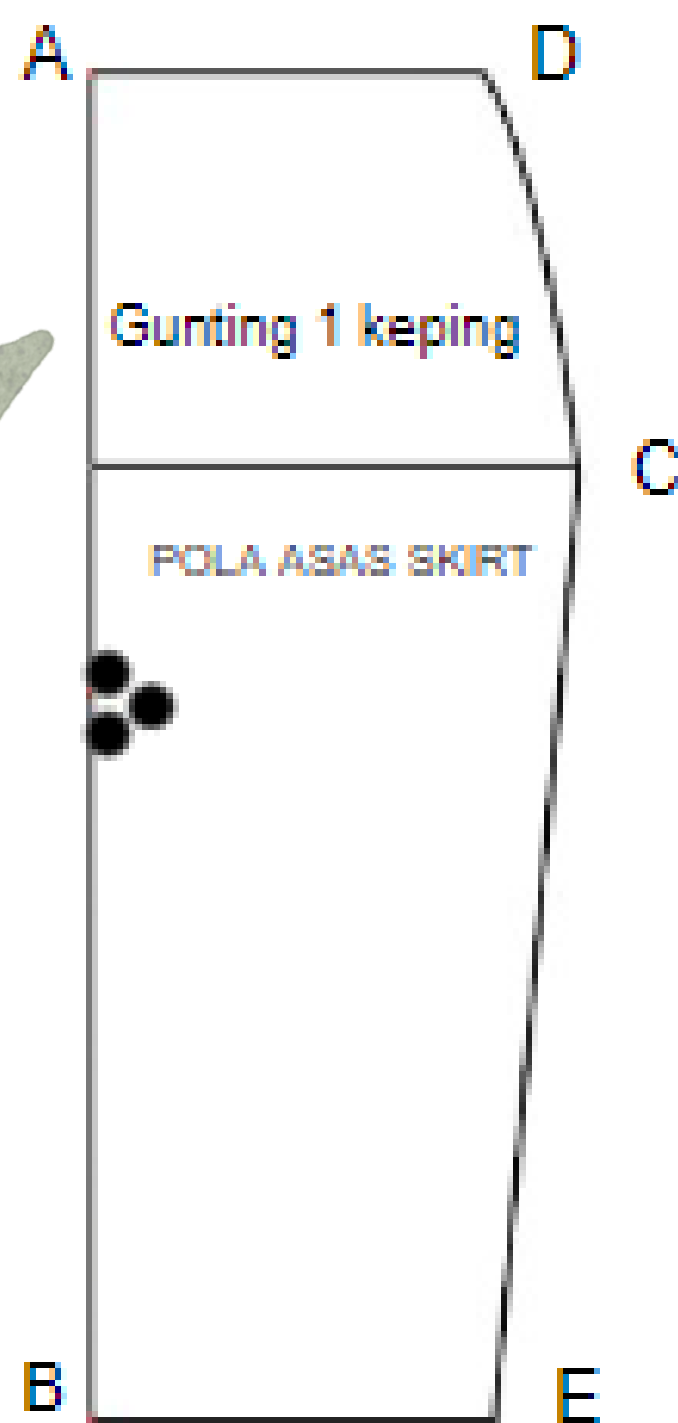

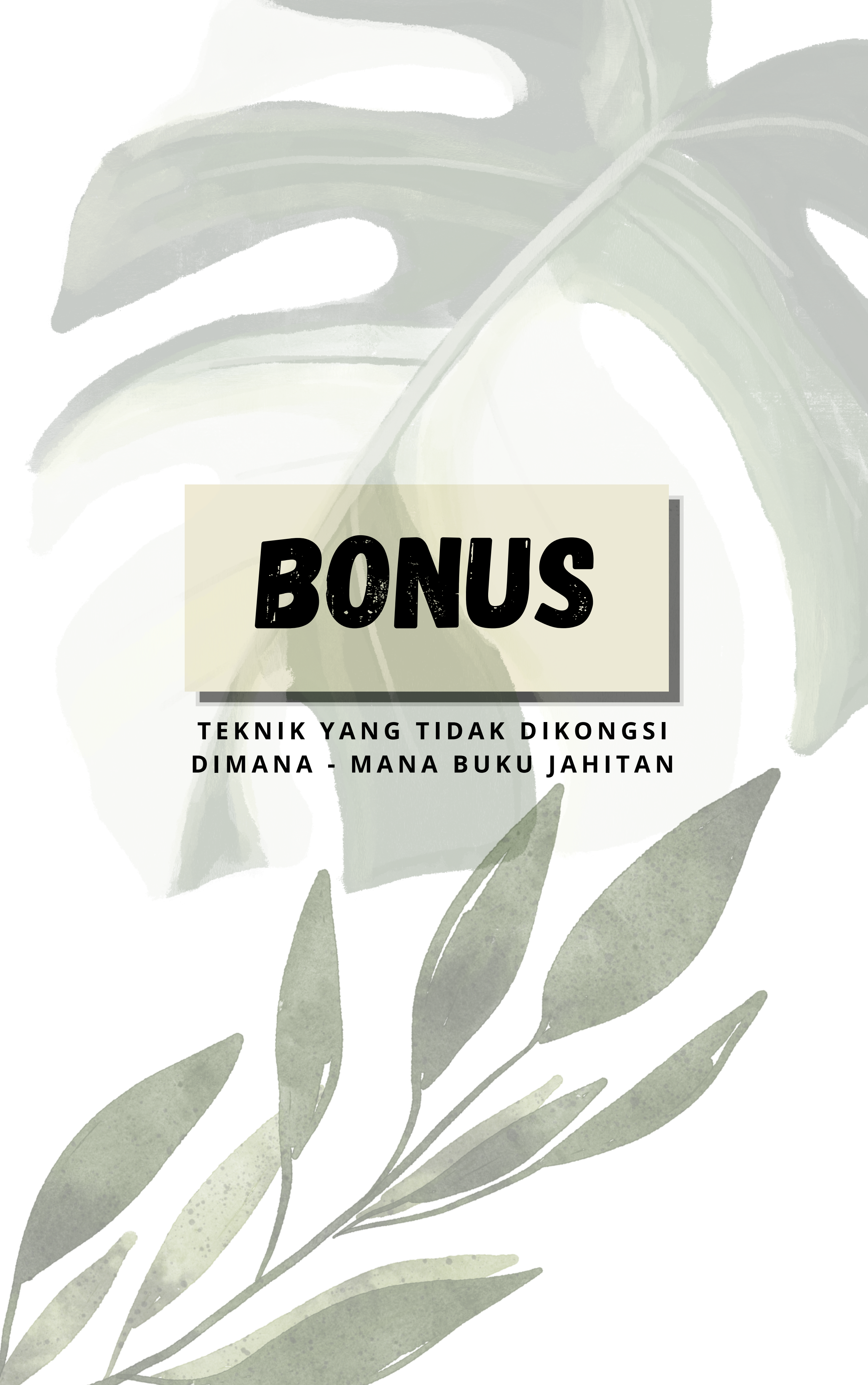

BONUS

**TEKNIK YANG TIDAK DIKONGSI
DIMANA - MANA BUKU JAHITAN**

TEKNIK KECILKAN POLA SKIRT

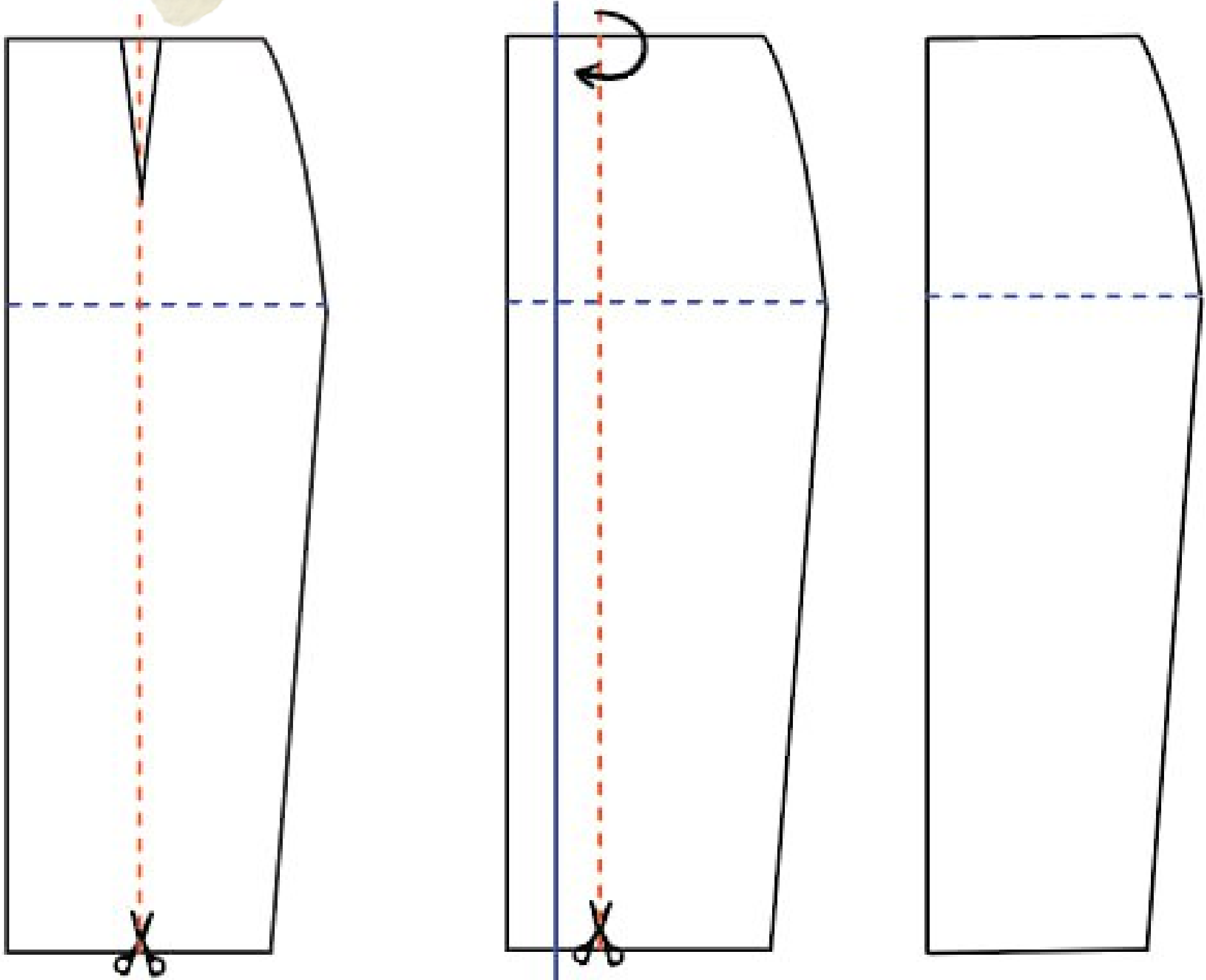

Garis lurus dari bucu lisu hingga hujung bawah skirt.

Gunting dan tindih semula kepingan skirt mengikut ukuran yang ingin di kecilkan.

Gam semula kepingan skirt dan temukan garisan pinggang, punggung dan labuh skirt yang baharu.

TEKNIK BESARKAN POLA SKIRT

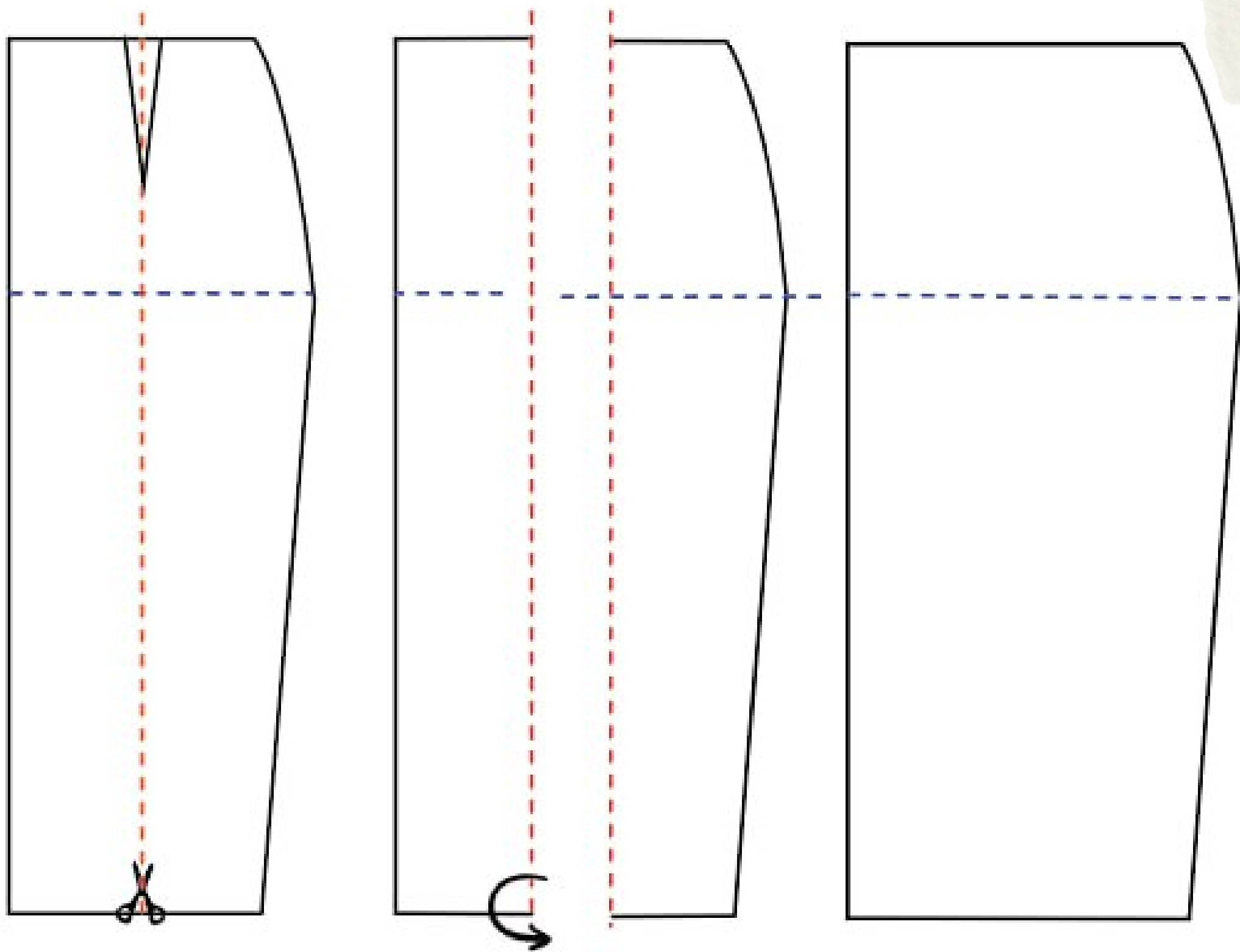

Garis lurus dari bucu lisu hingga hujung bawah skirt.

Gunting dan pisahkan keduanya mengikut kelebaran yang di inginkan diatas sebidang kertas.

Lekatkan kepingan pola di atas sebidang kertas dengan bukaan kelebaran diinginkan. gariskan semula garisan pinggang, punggung dan labuh skirt yang baharu.

TEKNIK PANJANGKAN POLA SKIRT

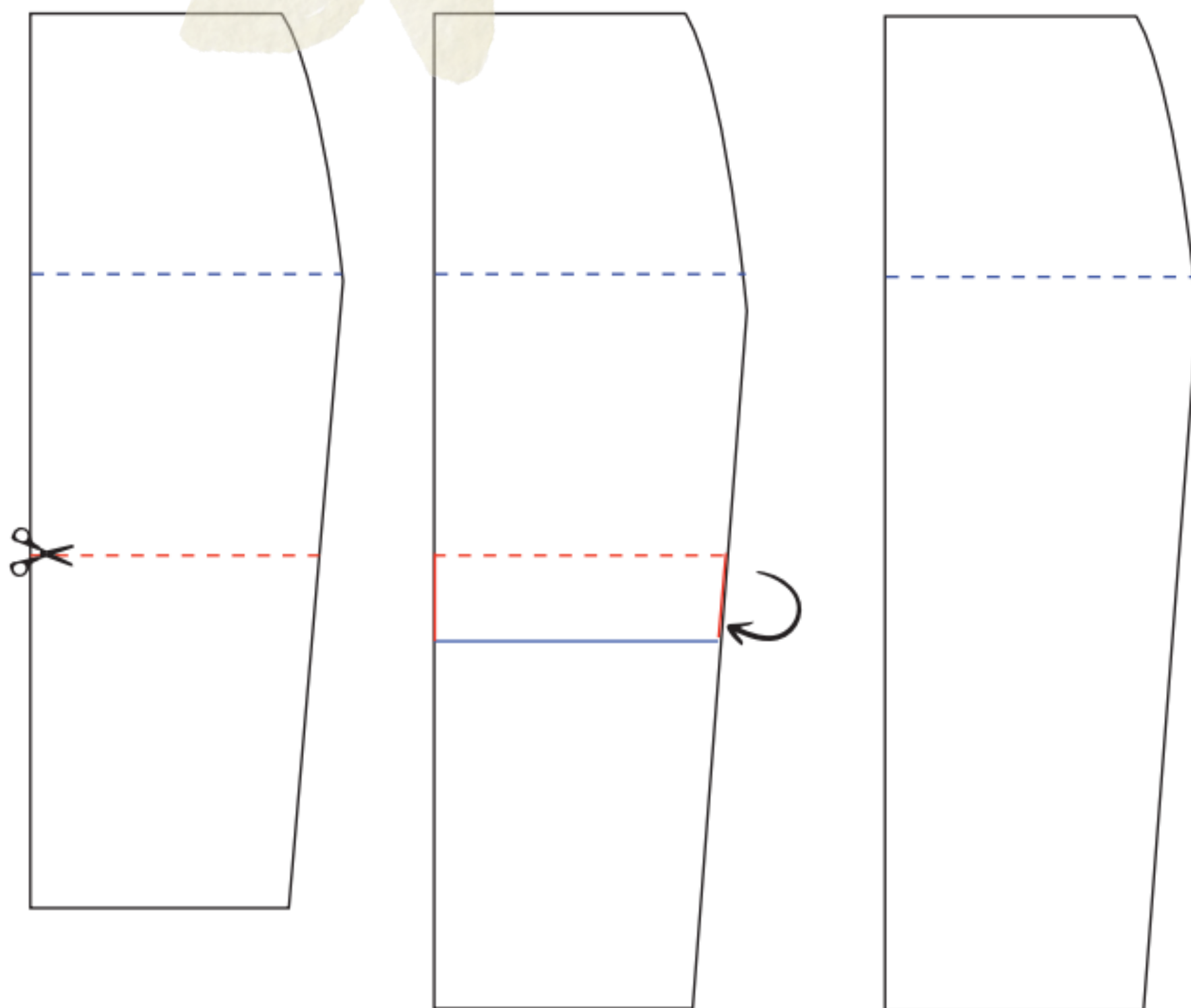

bahagi dua
ukuran dari
garisan
punggung
hingga
labuh skirt,
kemudian
gunting.

turunkan
bahagian
bawah skirt
untuk
panjangkan
ukuran dan
ukur semula
labuh skirt
yang
dikehendaki.

Gam
semula
kepingan
skirt dan
temukan
garisan
pinggang,
punggung
dan labuh
skirt yang
baharu.

TEKNIK PENDEKKAN POLA SKIRT

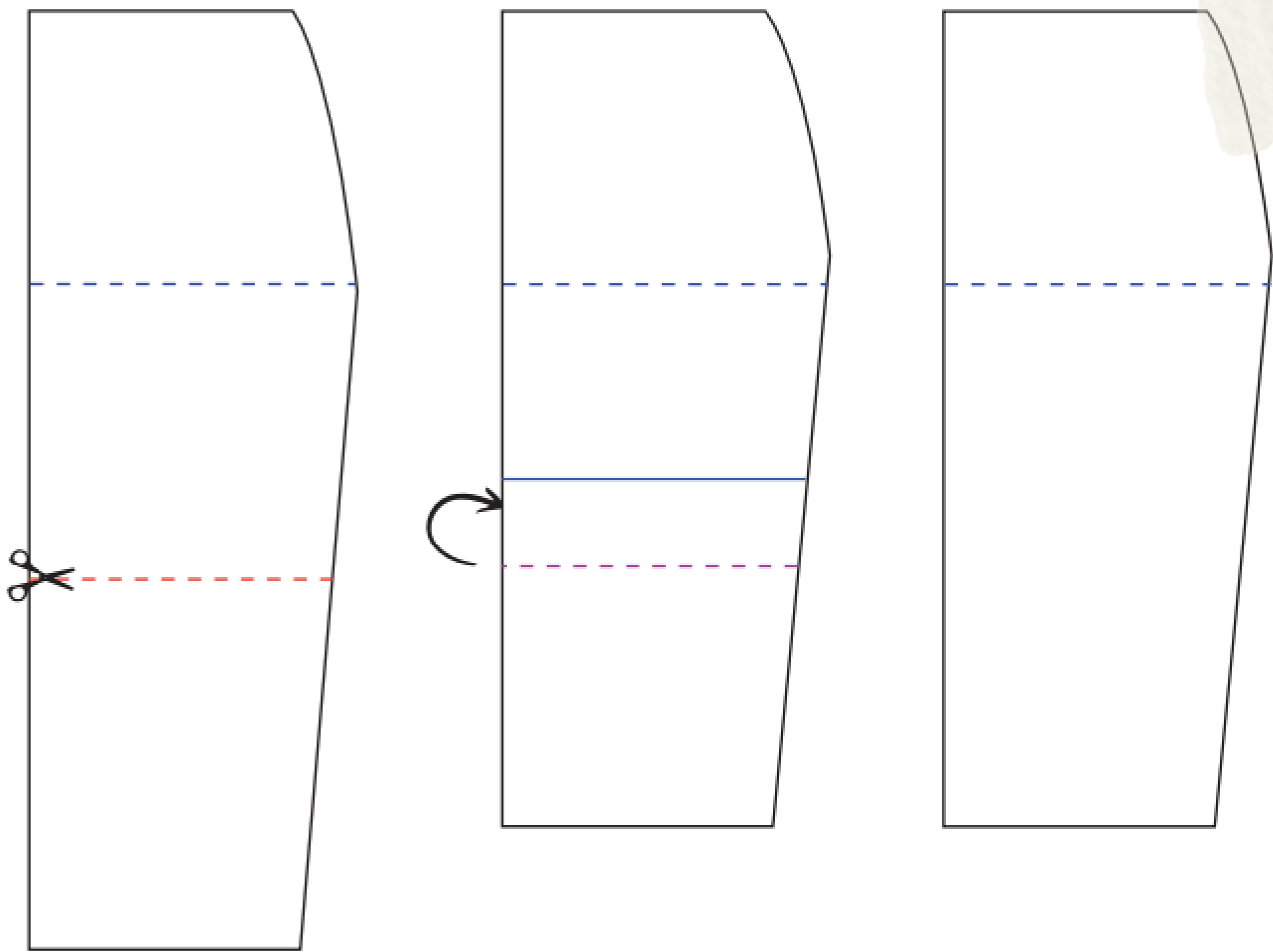

bahagi dua
ukuran dari
garisan
punggung
hingga labuh
skirt,
kemudian
gunting.

naikkan
bahagian
bawah skirt
untuk
pendekkan
ukura dan
ukur semula
labuh skirt
yang
dikehendaki.

Gam
semula
kepingan
skirt dan
temukan
garisan
pinggang,
punggung
dan labuh
skirt yang
baharu.

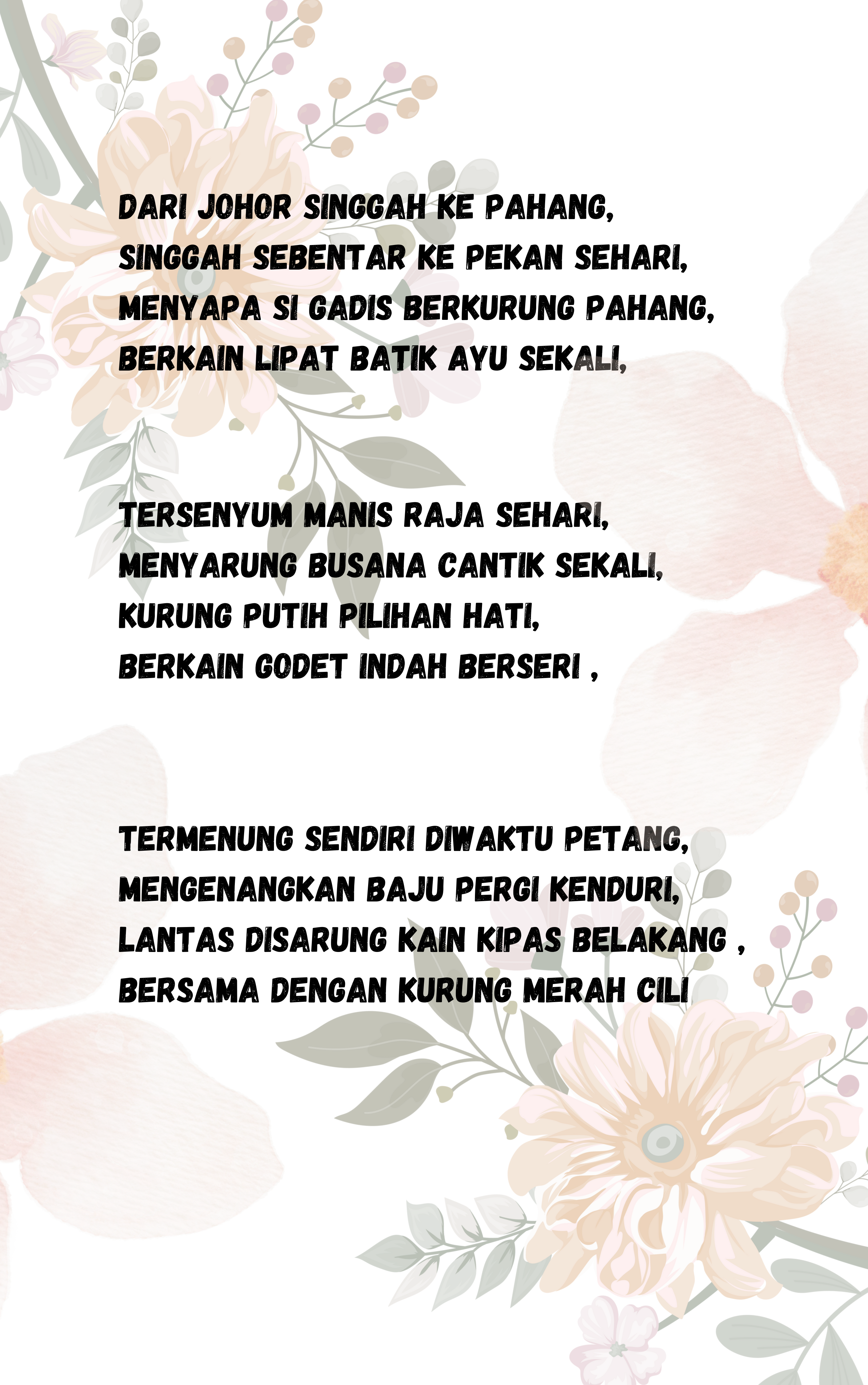

**DARI JOHOR SINGGAH KE PAHANG,
SINGGAH SEBENTAR KE PEKAN SEHARI,
MENYAPA SI GADIS BERKURUNG PAHANG,
BERKAIN LIPAT BATIK AYU SEKALI,**

**TERSENYUM MANIS RAJA SEHARI,
MENYARUNG BUSANA CANTIK SEKALI,
KURUNG PUTIH PILIHAN HATI,
BERKAIN CODET INDAH BERSERI ,**

**TERMENUNG SENDIRI DIWAKTU PETANG,
MENGENANGKAN BAJU PERGI KENDURI,
LANTAS DISARUNG KAIN KIPAS BELAKANG ,
BERSAMA DENGAN KURUNG MERAH CILI**

PENUTUP

Penampilan seorang wanita bukan sahaja diukur dari tutur kata dan tingkah laku semata.

Berpakaian sesuai dengan bentuk fizikal juga sangat penting bagi menampakkan keyakinan.

Buku *Teknik Ubahsuai Pola* ini diterbitkan bagi memberi sedikit pendedahan serta perkongsian ilmu dari penulis kepada mereka yang baru berjinak dalam dunia jahitan.

Teknik Ubahsuai Pola

Skirt modern

kontemporer 1.0