

Ceritera WARISAN

RUMAH IBU SOKO BIDUANDA LEELA MAHARAJA -1936-



KEMENTERIAN PENDIDIKAN TINGGI
JABATAN PENDIDIKAN POLITEKNIK DAN KOLEJ KOMUNITI

cart

POLITEKNIK
MALAYSIA
Port Dickson
centre of architecture
technology

CIVIL
Engineering
Department

CERITERA WARISAN
RUMAH IBU SOKO BIDUANDA LELA MAHARAJA
REMBAU

POLITEKNIK PORT DICKSON

www.polipd.edu.my



ITIK SALAI DI PEKAN REMBAU,
TERKENAL LAZATNYA JADI KEGEMARAN,
DI PENGHUNJUNG TAHUN MASA MENGIKIMBAU,
KEKUATAN KELEMAHAN DIJADIKAN PANDUAN.



CETAKAN PERTAMA 2025/ FIRST PRINTING 2025
@POLITEKNIK PORT DICKSON , NEGERI SEMBILAN , MALAYSIA

PENULIS

NURULJANNAH AQILAH BINTI ZULKEFLY
SITI FATIMAH TUZZAHRAH BINTI HJ ABD LATIF
NUR HIDAYAH BINTI ROSMAN

EDITOR

YAHYA BIN CHE HARUN
MUHAMMAD SYAMIM BIN IBRAHIM
NAZHALIEF TSEU LEAN TSHENG
INTAN SYAMIRA BINTI SULIMAN
YAASHINIE A/P NERU

Graphic Designer

Intan Syamira Binti Suliman | Muhammad Syamim Bin Ibrahim

Hak Cipta Terpelihara

Tiada bahagian daripada terbitan ini boleh diterbitkan semula, disimpan untuk pengeluaran atau ditukarkan ke dalam sebarang bentuk atau dengan sebarang alat juga pun, sama ada dengan cara elektronik, gambar atau rakaman dan sebagainya tanpa kebenaran bertulis daripada Politeknik Port Dickson, Negeri Sembilan, Malaysia terlebih dahulu

All Right Reserved

No parts of this publication may be reproduced or transmitted in any forms or any means, electronic or mechanical including photocopy, recording or any information storage and retrieval system, without permission in writing from the Politeknik Port Dickson, Negeri Sembilan, Malaysia

Published by:

Politeknik Port Dickson

KM 14 Jalan Pantai , Si Rusa 71050 Port Dickson , Negeri Sembilan Malaysia

Emel : webmaster@polipd.edu.my Laman Web : <http://www.polipd.edu.my>



Data Pengkatalogan-dalam-Penerbitan
Perpustakaan Negara Malaysia

Rekod katalog untuk buku ini boleh didapati
dari Perpustakaan Negara Malaysia

eISBN 978-629-7643-81-6





PRAKATA



Buku Lukisan Terukur Rumah Warisan Ibu Soko Biduanda, Ulu Gadong, Kota, Rembau, Negeri Sembilan ini merupakan hasil daripada kajian dan penyelidikan terhadap sebuah rumah adat bagi Suku Biduanda yang kini berusia hampir 88 tahun. Berdasarkan dapatan kajian, rumah ini dibina sekitar tahun 1936 dan berperanan penting sebagai tempat perhimpunan, bermesyuarat, melaksanakan adat istiadat, menjalankan pelbagai aktiviti serta menjadi rumah utama bagi suku Biduanda berkumpul.

Rumah Warisan Ibu Soko ini memiliki keunikan tersendiri, terutamanya pada seni ukiran yang menghiasi strukturnya. Setiap ukiran pada papan kembang, tiang seri, dan bingkai pintu memperlihatkan kehalusan serta keindahan hasil kerja tukang zaman dahulu, sekali gus melambangkan status dan kedudukan pemilik rumah.

Selain itu, bentuk bumbung rumah ini masih mengekalkan ciri-ciri asli seni bina tradisional Melayu di Semenanjung, iaitu bumbung panjang lipat kajang yang sedikit melentik di kedua-dua hujung perabungnya. Ciri ini bukan sahaja menyerlahkan nilai estetika, tetapi juga mencerminkan keutuhan identiti seni bina warisan Melayu yang terus dipelihara hingga kini.

PENGHARGAAN

Segala puji dan syukur dipanjatkan ke hadirat Allah SWT atas limpahan rahmat, taufik dan hidayah-Nya yang telah mempermudah segala urusan sepanjang penyediaan buku Lukisan Terukur Rumah Warisan Ibu Soko Biduanda, Ulu Gadong, Kota, Rembau, Negeri Sembilan ini.

Setinggi-tinggi penghargaan dan ucapan terima kasih yang tidak terhingga ditujukan kepada para pensyarah daripada Politeknik Port Dickson, iaitu Pn. Siti Fatimah Tuzzahrah Bt. Hj. Abd Latif dan Pn. Nur Hidayah Binti Rosman, atas segala bimbingan, dorongan, dan tunjuk ajar yang telah diberikan sepanjang proses kajian ini dijalankan. Segala ilmu, nasihat, dan sokongan yang dicurahkan amat bermakna dan menjadi pendorong utama dalam menyempurnakan hasil kerja ini.

Ucapan penghargaan juga ditujukan kepada YBhg. Datuk Laksamana Abdul Aziz Bin Hashim sekeluarga atas kerjasama, kepercayaan, dan kesudian berkongsi ilmu serta maklumat berkaitan adat dan budaya masyarakat Rembau. Sumbangan beliau amat bernilai dalam memperkukuh pemahaman pengkaji terhadap keunikan seni bina serta warisan adat Rumah Ibu Soko Biduanda ini.

Tidak dilupakan, setinggi-tinggi penghargaan diucapkan kepada semua pihak yang terlibat secara langsung atau tidak langsung dalam menjayakan penyelidikan ini. Segala jasa, bantuan dan sokongan yang diberikan amat dihargai dan hanya Allah SWT jua yang mampu membalasnya.

Akhir kata, semoga usaha kecil ini dapat memberi sumbangan bermakna dalam usaha memelihara dan memartabatkan warisan seni bina tradisional Melayu, khususnya di Negeri Sembilan, agar terus kekal lestari untuk tatapan generasi akan datang.





ISI KANDUNGAN

1.0 PENGENALAN

- Pengenalan
- Objektif
- Metodologi
- Impak

2.0 SEJARAH LATAR BELAKANG

- Pengenalan dan sejarah Negeri Sembilan
- Pengenalan dan sejarah Rembau
- Pengenalan dan sejarah kampung Ulu Gadong
- Adat Perpatih
- Budaya masyarakat di Rembau
- Suku - suku di Rembau
- Suku Biduanda
- Latar Belakang Rumah Kajian

3.0 ANALISA SENI BINA

- Gaya dan pengaruh seni bina
- Ruang dan fungsi
- Element dan struktur
- Element astetik
- Ornamen
- Motif Ukiran
- Aspek Kelestarian

4.0 PENUTUP

- Kesimpulan
- Rujukan

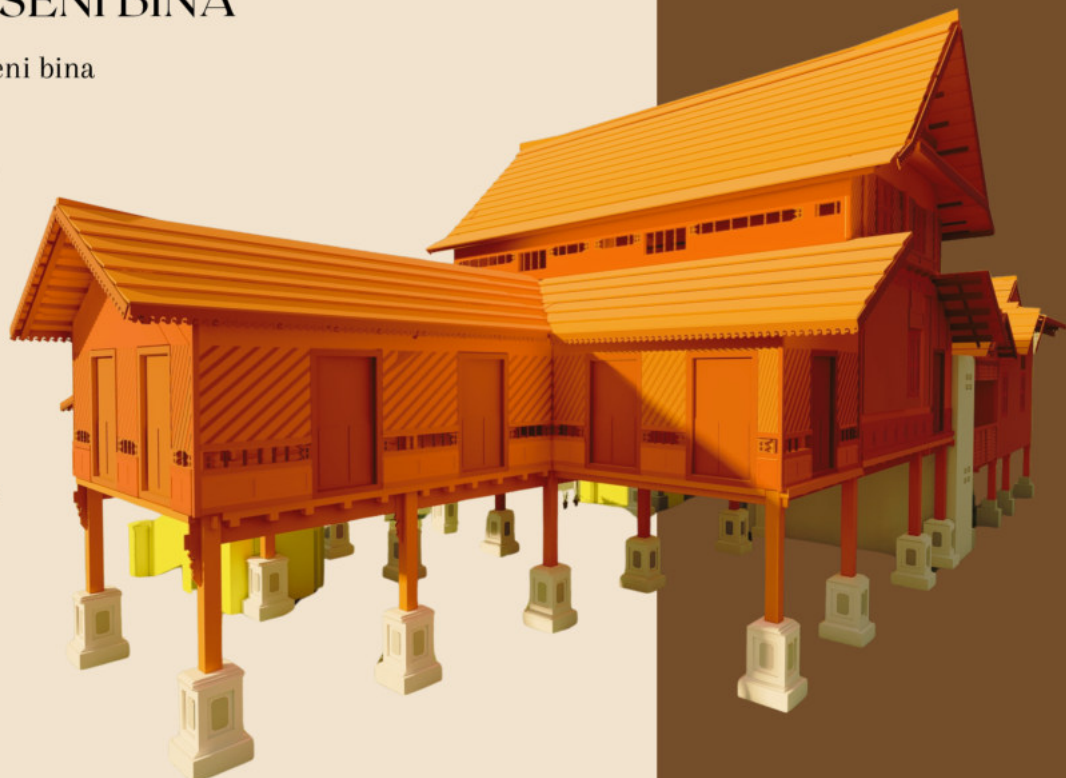



PENGENALAN

Kajian ini berfokus kepada dokumentasi seni bina Rumah Warisan Ibu Soko Biduanda yang terletak di Kampung Gadong, Rembau, Negeri Sembilan. Rumah ini merupakan salah satu rumah tradisional penting yang melambangkan identiti masyarakat beradat Perpatih di Negeri Sembilan. Berdasarkan sejarahnya, rumah ini telah ditubuhkan pada tahun 1936 atas nama Hajah Nyonya binti Abu Bakar, atau lebih dikenali sebagai Wan Long Nyonya. Setelah beliau meninggal dunia pada tahun 1984, telapak suku Biduanda ini diwarisi oleh anaknya, Puan Zabatul binti Hashim, dan kini diamanahkan kepada YBhg. Datuk Laksamana Abdul Aziz bin Hashim untuk dijaga.

Rumah Ibu Soko Biduanda bukan sekadar tempat tinggal, tetapi simbol kepada sistem sosial Adat Perpatih yang berasaskan pewarisan matrilineal di mana rumah pusaka menjadi hak milik waris perempuan dalam keluarga. Keunikan struktur rumah ini mencerminkan kebijaksanaan masyarakat terdahulu dalam menyesuaikan seni bina dengan budaya, kepercayaan, dan keadaan persekitaran tempatan. Justeru, kajian ini dilaksanakan bagi mendokumentasikan segala maklumat, elemen seni bina, dan nilai warisan yang terdapat pada rumah bersejarah ini agar dapat dijadikan rujukan dan panduan bagi generasi akan datang.

OBJEKTIF KAJIAN

Kajian ini dijalankan dengan empat objektif utama, iaitu:

1. Mengenal pasti latar belakang sejarah serta asal-usul Rumah Warisan Ibu Soko Biduanda.
2. Mendokumentasikan reka bentuk, struktur, dan elemen seni bina tradisional rumah warisan tersebut.
3. Mengkaji pengaruh Adat Perpatih terhadap susun atur ruang dan fungsi rumah.
4. Menilai kepentingan dokumentasi rumah warisan sebagai usaha pemeliharaan dan sumber pendidikan seni bina tradisional.

METODOLOGI

Kajian ini menggunakan pendekatan kualitatif dan kerja lapangan. Antara kaedah yang digunakan termasuklah:

- Pemerhatian dan ukuran di tapak bagi merekodkan pelan lantai, tampak, dan keratan rumah.
- Temu bual bersama pemilik dan waris rumah, termasuk YBhg. Datuk Laksamana Abdul Aziz bin Hashim, bagi mendapatkan maklumat berkaitan sejarah dan adat pewarisan.
- Rujukan literatur daripada sumber seperti buku, jurnal, dan laporan terdahulu berkaitan seni bina tradisional Negeri Sembilan dan Adat Perpatih.
- Pendokumentasian fotografi dan lakaran, bagi merekodkan elemen seni bina serta keunikan pertukangan kayu yang terdapat pada rumah warisan ini.

IMPAK

Kajian ini memberi impak besar dalam pelbagai aspek, antaranya:

- Pemeliharaan Warisan Seni Bina Tradisional – Hasil dokumentasi ini menjadi sumber rujukan penting bagi usaha konservasi rumah warisan di Negeri Sembilan.
- Pengukuhan Pengetahuan Akademik dan Penyelidikan – Kajian ini memperluas pemahaman tentang seni bina Melayu berasaskan Adat Perpatih serta memperkayakan sumber ilmiah dalam bidang warisan.
- Peningkatan Kesedaran Masyarakat – Kajian ini mendorong masyarakat menghargai nilai budaya, sejarah, dan peranan wanita dalam sistem pewarisan tradisional.
- Sumber untuk Pembangunan Pelancongan Warisan – Hasil dokumentasi ini boleh dijadikan bahan sokongan dalam aktiviti pelancongan pendidikan dan warisan budaya di Negeri Sembilan.

Negeri Sembilan



<https://www.petai.net/2020/04/masuk-muzium-negeri-sembilan-percuma.html>

Negeri sembilan ialah sebuah negeri di malaysia yang terletak di pantai barat semenanjung malaysia . Nama negeri sembilan dipercayai diperolehi daripada sembilan kawasan petempatan yang didiami oleh perantau minangkabau yang dikenali sebagai luak. Masyarakat negeri sembilan merupakan perantau asal minangkabau, sumatera barat, indonesia yang telah tiba sejak abad ke -14.



<https://gdtjns.com/sistem-masyarakat-adat-perpatih-di-negeri-sembilan/>



- Segamat
- Nanning
- Rembau
- Sungai Ujong
- Johol
- Jelebu
- Ulu Pahang
- Jelai
- Kelang

Facebook : Orang Nogori

REMBAU

Rembau diketahui sebagai sebuah tanah yang beradati yang berada di dalam Negeri Sembilan dimana daerah ini terletak di bahagian selatan dan bersempadan dengan Negeri Melaka.

Nama "Rembau" dipercayai berasal dari sebatang pokok iaitu pokok Merbau yang terletak di kawasan Batang Nyamor, Kota. Rembau diduduki oleh mereka yang dipanggil sebagai orang Jakun atau digelar Biduanda. Menurut petad'Eredia, Rembau telah wujud sejak adanya zaman kesultanan Melayu Melaka dan merupakan pusat bagi sosiobudaya serta politik bagi kawasan pendalaman Melaka.

Seterusnya, Orang Minangkabau mula berhijrah ke Rembau dari Pantai dan kemudian tiba di Sang Hyang Hujung atau sekarang lebih diketahui sebagai Tanjung Tuan. Pergerakan mereka diteruskan ke kawasan pendalaman bermula dari Sungai Linggi, Sungai Rembau dan Sungai Penajis untuk tiba di Rembau. Orang Minangkabau telah diberikan kuasa kependudukan daripada kesultanan Johor ketika itu.



Facebook : Orang Nogori



https://www.tripadvisor.com/Tourism-g3506962-Rembau_Negeri_Sembilan-Vacations.html





Apabila masa berlalu, tibanya masa dimana jatuhnya kerajaan Melaka. Kejadian ini menyebabkan Rembau berada dibawah naungan Kesultanan Johor. Namun begitu, Johor tidak melibatkan diri dalam pentadbiran Rembau.

Setelah kedatangan Orang Minangkabau, penduduk tempatan yang diketuai oleh Batin Sekudai mula berkelahi dengan Orang Minangkabau. Hal ini menyebabkan mereka berbincang agar seorang pemimpin dilantik untuk menjadi ketua dan orangnya dari Suku Paya Bidara di Minangkabau. Maka situasi ini menyebabkan Sultan Munin Syah II bertitah dan baginda berkenan untuk menjadikan Datuk Lela Balang dan adiknya, Datuk Laut Dalam. Namun dalam perjalanan ke Rembau adiknya Datuk Laut dalam telah dihanyutkan oleh laut ke Jawa. Setelah kata sepakat dicapai, Datuk Lela Balang telah dikahwinkan dengan anak Batin Sekudai.

Terkenang dengan hasrat asalnya dimana beliau sepatutnya ke Rembau pada asalnya, beliau telah berangkat ke Rembau bersama keluarganya. Setelah tiba di Rembau dia tidak berpuas hati kerana abangnya telah dilantik menjadi waris penghulu di Rembau. Beliau telah mendapatkan nasihat dari orang sekeliling dan membuat keputusan untuk mengadu kepada Sultan Johor. Setelah mendapat aduan Sultan Johor bertitah dan berkenan untuk menjadikan Datuk Laut Dalam sebagai seorang waris juga. Hal ini menyebabkan baginda mengahwinkan anak lelaki Datuk Lela Balang dan anak perempuan Datuk Laut Dalam. Dengan keputusan Sultan Johor, Datuk Laut Dalam telah menyusun semula pentadbiran Rembau. Datuk Laut dalam ini juga telah mengisytiharkan keputusan Sultan bahwa pengiliran warisan antara dua carak akan dilakukan iaitu Carak Waris Biduanda Jakun yang digelar sebagai Datuk Lela Maharaja, keturunan isteri Datuk Lela Balang dan Carak Waris Jawa, keturunan isteri Datuk Laut Dalam yang digelar Datuk Sedia Raja.



KAMPUNG ULU GADONG



Kampung Gadong terletak di Daerah Rembau di Negeri Sembilan. Kampung Gadong terletak berdekatan dengan kampung lain seperti Kampung Jawa, Kampung Perah, Kampung Kota Lama, Kampung Ulu Gadong, Kampung Batang Nyamor, Kampung Chengkau Ulu, dan Kampung Bongek. Walaupun kampung ini kurang dikenali, kemasukan Khairy Jamaluddin, yang berasal dari Kampung Gadong, ke dalam politik Malaysia mungkin membantu menaikkan namanya. Gunung Datok di kampung Batang Nyamor, yang dahulunya dikenali sebagai Ulu Pari, adalah kawasan rekreasi yang berdekatan dengan Kampung Gadong. Di sana, pelajar sekolah biasanya mengadakan kem motivasi atau aktiviti rekreasi Rakan Muda.



<https://www.freemalaysiatoday.com/category/top-lifestyle/2021/06/12/gunung-datok-a-jewel-of-negeri-sembilan/>



<https://musmun.blogspot.com/2022/03/surau-batu-kampung-gadong-negeri.html>

Adat Perpatih

Adat perpatih di Rembau atau Adat Rembau merupakan gabungan 3 sistem adat dimana ianya adalah Sistem Adat Minangkabau, Sistem Adat Tempatan Siak dan Sistem Adat Tempatan Rembau. Sistem Adat Minangkabau adalah hasil dari 3 sistem adat di Minangkabau Adat Nana Tigo, Adat Elok Baleh dan Adat Tuah Disakato. Selain itu, terdapat juga Sistem Tempatan siak yang lebih diketahui sebagai Adat Lenggam Baru. Kewujudan Adat Siak di dalam masyarakat yang berhijrah dari Minangkabau ke Rembau adalah kerana peneroka Minangkabau telah pergi ke Siak dahulu sebelum masuk ke Rembau. Mereka telah menetap sekian lama di Siak sehingga mereka telah memasukkan Sistem Adat Minangkabau dan Sistem Adat Siak ke dalam kehidupan seharian mereka. Akhir sekali, setelah semua ini berlaku baru mereka berpindah ke Rembau dengan gabungan adat yang telah diamalkan Apabila tiba di Rembau, mereka mendapati bahawa masyarakat Rembau yang terdiri dari Orang Asli atau Orang Asal telah mempunyai Adat yang diketahui sebagai Adat Benar. Pergaulan di antara peneroka Minangkabau dan Orang Asli Rembau telah melalui perkahwinan mahu pun aktiviti harian telah melahirkan adat baru iaitu Adat Perpatih (Adat Rembau).



<https://serimenanti.blogspot.com/2016/04/warna-warni-adat-perpatih-di-rembau.html>



Kemasukkan Inggeris ke Negeri Sembilan pada 1880-an telah membawa perubahan terhadap Sistem Adat Perpatih. Inggeris telah memperkenalkan undang-undang kolonial yang menyebabkan Adat yang diamalkan tersisih daripada pemerintahan negeri. Tujuan Inggeris ialah bagi mengaut untung yang terdapat di Negeri Sembilan. Penglibatan Inggeris telah menyebabkan Tampin telah terpisah daripada pemerintahan Undang Luak Rembau dan Naning telah diambil oleh Inggeris di mana telah diletakkan di bawah pemerintahan Melaka.

Adat Perpatih tidak hanya diamalkan dalam urusan adat, Adat Perpatih telah mengajar masyarakat di Negeri Sembilan secara dan Rembau secara khusus bagaimana hidup bermasyarakat. Setiap individu mempunyai kedudukan dan kepentingan mengikut keadaan semasa.



<https://www.flickr.com/photos/eazy360/11081152406>

<https://www.thestar.com.my/lifestyle/living/2020/03/08/the-esteemed-role-of-women-in-adat-perpatih>

Budaya Masyarakat Rembau

Secara amnya Rembau diketahui sebagai daerah beradat malah Negeri Sembilan sendiri mempunyai adat, kebudayaan, sejarah, tradisi dan sistem politiknya yang agak unik. Negeri ini amat diketahui dengan peribahasa, "Biar mati anak, Jangan mati adat" dimana hal ini adalah pegangan mereka yang mempunyai asal usul Negeri Sembilan. Adat Perpatih telah wujud semenjak Tanah Melayu kurun ke-14.

Adat ini dapat dilihat keunikannya pada pembahagian harta, gelaran dan suku yang dimana suku anak mengikut ibunya. Menurut sejarah, mereka yang awal di negeri ini terdiri daripada kaum lelaki. namun begitu susurgalur keturunan akan sentiasa mengitu "perut". Terdapat 12 kumpulan yang membentuk "suku" di Negeri Sembilan.



Masyarakat Melayu Negeri Sembilan dikelaskan(suku) mengikut nenek moyang mereka. Suku ialah anggota masyarakat yang terbentuk dari kelompok keturunan daripada ibu. 12 suku yang terdapat dalam masyarakat Negeri Sembilan ialah, Biduanda, Batu Hampar, Mungkal, Seri Lemak, Paya Kumbuh, Tiga Nenek, Seri Melenggang, Batu Belang, Tanah Datar, Anak Aceh, Anak Melaka dan Tiga Batur.

Masyarakat Adat Perpatih dibahagikan kepada beberapa kelompok kekeluargaan iaitu suku yang dipecahkan kepada kelompok Perut, diikuti oleh kelompok ruang dan yang paling kecil adalah kelompok kekeluargaan rumpun. Setiap kelompok ini mempunyai pemimpinnya tersendiri, yang pertama ialah Kodim iaitu ketua kelompok kekeluargaan rumpun (sublineage) diikuti dengan Besar iaitu ketua kelompok kekeluargaan ruang (lineage). Seterusnya, Buapak - ketua kelompok kekeluargaan perut (subclan). Akhir sekali, Lembaga iaitu ketua kelompok kekeluargaan suku (clan).



Dipercayai terdapat empat suku yang mula-mula datang meneroka ke Rembau. Mereka ini terdiri dari pengikut yang mengiringi Tok Lela Balang dan Tok Laut Dalam iaitu dua orang ketua Minangkabau yang mula-mula datang. Tok Lela Balang diiringi oleh orang dari suku Batu Hampar dan Mungkal sementara Tok Laut Dalam pula diiringi oleh orang-orang dari suku Paya Kumbuh dan Tiga Nenek. Selepas mendapat tahu kejayaan empat suku ini, maka suku-suku yang lain pula telah datang. Tiap-tiap suku itu pula mempunyai ketua masing-masing yang kemudiannya dikenali dengan gelaran Lembaga.



<https://mursyidnurfadli.blogspot.com/2021/05/suku-di-negeri-sembilan-melihat-sejarah.html>



Youtube : SSTP JPN9

Suku - suku di rembau



Pada peringkat awal, peneroka-peneroka ini telah membuka kawasan penempatan di kawasan Rembau Baruh. Apabila semakin ramai peneroka yang datang, mereka telah diarahkan agar membuka kawasan penempatan baru di kawasan Rembau Darat. Dengan itu terdapatlah pentadbiran adat yang dibahagikan kepada Baruh dan Darat. Oleh kerana adanya pecahan penempatan tadi maka terdapat lebih dari 12 suku kesemuanya di Rembau. Pentadbiran suku di Baruh dan di Darat juga adalah berlainan walaupun dari suku yang sama. Setiap satu pecahan suku mempunyai seorang Lembaga yang bertanggungjawab.



<https://bicaraciklee.blogspot.com/2015/04/suku-biduando.html>



<https://peluangtercipta.blogspot.com/2019/09/suku-biduanda-negeri-sembilan-asal-usul.html>

Suku Biduanda

Suku Biduanda merupakan salah satu suku adat yang tertua dalam Luak Rembau. Menurut sejarah, masyarakat asal di kawasan ini ialah daripada kaum Jakun, yang kemudian hidup bersama dengan pendatang dari Sumatera dalam tempoh yang panjang. Hasil pergaulan dan hubungan yang terjalin erat antara kedua-dua kelompok ini akhirnya membawa kepada pemelukannya agama Islam oleh masyarakat Jakun tersebut.

Kaum perantau dari Sumatera kemudiannya menamakan masyarakat Jakun yang telah memeluk Islam itu sebagai Biduanda, yang bermaksud saudara baru dalam Islam. Pemberian nama ini juga berkait rapat dengan perlantikan Si Rama sebagai Penghulu Rembau yang pertama, yang menandakan permulaan sistem kepimpinan adat di Rembau.

Dari segi keturunan, Si Rama merupakan cucu kepada Batin Sekudai, iaitu ketua Orang Asli di Rembau pada ketika itu.



Photo.

MANTRA OR BIDUANDA ABORIGINES, KENABOI VALLEY, NEGRI SEMBILAN

<https://peluangtercipta.blogspot.com/2019/09/suku-biduanda-negeri-sembilan-asal-usul.html>

Beliau ialah anak kepada Datuk Bungkal, yang berkahwin dengan Datuk Lela Balang, seorang wanita bergelar dari Sumatera yang tiba di Rembau sekitar tahun 1515–1516. Sementara itu, Datuk Bungkal pula merupakan anak angkat kepada Datuk Leteh, salah seorang pembesar Sumatera yang datang lebih awal ke Rembau pada sekitar tahun 1490-an.

Hasil perkahwinan tersebut, mereka telah dikurniakan empat orang anak — tiga perempuan dan seorang lelaki bernama Si Rama, yang merupakan anak bongsu dalam keluarga.

Melihat kepada pertambahan penduduk yang pesat di Rembau pada ketika itu, Datuk Leteh pada sekitar tahun 1530-an telah mencadangkan agar Rembau mempunyai seorang pemimpin serta sistem pemerintahan sendiri, walaupun ketika itu Rembau masih berada di bawah naungan Kerajaan Johor (Norhalim Hj. Ibrahim, 1995: 75).

PERANAN SUKU BIDUANDA DALAM STRUKTUR ADAT REMBAU

Dalam sistem Adat Perpatih di Negeri Sembilan, Suku Biduanda dianggap sebagai suku asal atau suku ibu bagi Luak Rembau. Suku ini memainkan peranan yang amat penting kerana mereka merupakan pemegang hak asal tanah (perut bumi) serta penjaga adat yang diwarisi turun-temurun.

Suku Biduanda juga mempunyai kedudukan istimewa dalam hierarki adat, kerana hanya daripada suku ini boleh dilantik Undang Rembau, iaitu pemerintah tertinggi di peringkat luak. Pemilihan Undang dilakukan mengikut garis keturunan ibu (matrilineal), di mana warisan dan harta pusaka, termasuk rumah dan tanah adat, diturunkan kepada kaum perempuan. Lelaki dalam adat ini berperanan sebagai pelindung, penasihat, dan penjaga amanah adat, namun bukan pemilik mutlak kepada harta warisan.

Selain itu, Suku Biduanda turut berperanan penting dalam pelaksanaan dan pemeliharaan adat, termasuk urusan perlantikan penghulu, penyelesaian adat, serta menjaga hubungan antara suku-suku lain di bawah sistem Adat Perpatih. Mereka juga bertindak sebagai “tali pengikat” dalam masyarakat, memastikan kesinambungan adat, keharmonian, dan keseimbangan sosial terus terpelihara.

Kedudukan istimewa ini menjadikan Rumah Ibu Soko Biduanda bukan sekadar tempat tinggal, tetapi juga simbol warisan dan identiti masyarakat Biduanda di Rembau — sebuah lambang kepada kekuatan sistem kekeluargaan matrilineal dan nilai adat yang masih dipertahankan hingga ke hari ini.

Telapak Ibu Soko Biduanda

Rumah Ibu Soko Biduanda Lela Maharaja pada asalnya terletak berhampiran dengan laluan landasan kereta api. Berdasarkan maklumat yang diterima, rumah ini telah dipindahkan selepas pihak Keretapi Tanah Melayu Berhad (KTMB) merancang untuk membina sebuah stesen kereta api di tapak asal tersebut. Oleh itu, rumah ini telah dibongkar dan dipasang semula di lokasi baharu seperti yang dapat dilihat pada masa kini. Namun demikian, pihak KTMB kemudiannya memaklumkan bahawa perancangan pembinaan stesen tersebut tidak diteruskan disebabkan jumlah pengguna yang tidak mencukupi.

Ini adalah keadaan terkini telapak Rumah Ibu Soko Biduanda yang lama.



Berikut merupakan jalan kereta api yang betul-betul terletak dihadapan telapak asal Rumah Ibu Soko Biduanda.





Ibu soko adalah wanita yang dilantik dalam perut atau suku, iaitu individu yang benar-benar faham dan mahir berkenaan perihal adat dan mengetahui akan asal usul serta susur galur salasilah kelompok keluarganya. Kuasa ibu soko dalam penentuan penyandang pesaka dalam pentadbiran Adat Perpatih jelas menunjukkan bahawa kaum wanita adalah kaum yang sangat dihormati dan disanjung di dalam sistem pentadbiran adat di Negeri Sembilan

Rumah Ibu Soko Biduanda Lela Maharaja

Ibu soko adalah wanita atau perempuan yang berilmu dan menjadi pakar rujuk dalam pelbagai perkara khususnya berhubung peradaban serta kehidupan perjalanan adat khususnya tentang salasilah kelompok kekeluargaannya. Ibu Soko bertanggungjawab dalam melaksanakan ketentuan agama dan adat, meneruskan jurai keturunan kelompok keluarganya, memastikan keturunannya menjadi ahli masyarakat berguna dan memiliki sikap madani.

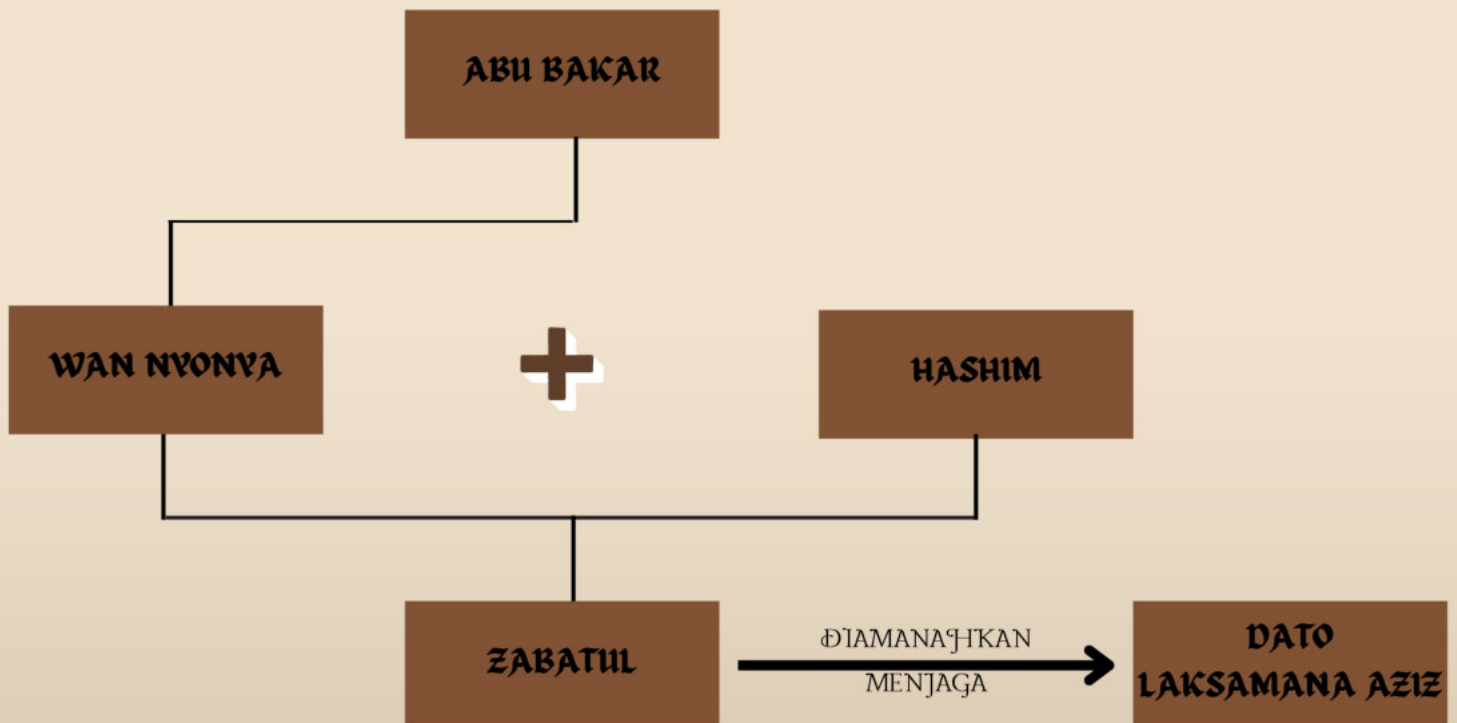



Rumah Ibu Soko Biduanda telah didirikan pada tahun 1936 atas nama Hajah Nyonya binti Abu Bakar, atau lebih dikenali sebagai Wan Long Nyonya. Setelah pemergian beliau pada tahun 1984, telapak Suku Biduanda ini telah dipindahkan kepada salah seorang anak beliau, Puan Zabatul binti Hashim.

Mengikut adat perwarisan matrilineal Minangkabau, rumah warisan ini akan diwarisi oleh anak perempuan Puan Zabatul pada masa hadapan. Kini, rumah Ibu Soko Biduanda ini telah diamanahkan kepada YBhg. Datuk Laksamana Abdul Aziz bin Hashim untuk dijaga dan dipelihara agar terus kekal sebagai simbol warisan adat dan seni bina tradisional masyarakat Biduanda di Rembau.

YBhg. Datuk Laksamana Abdul Aziz bin Hashim merupakan Besar Waris Undang Luak Rembau dari Kampung Gadong. Beliau telah dipanggil untuk menetap di Rumah Ibu Soko Biduanda kerana merupakan waris daripada Suku Biduanda Lela Maharaja.

Walau bagaimanapun, rumah ini tidak boleh dimiliki oleh beliau kerana menurut Adat Perpatih, hak pemilikan rumah adat adalah hak mutlak waris perempuan. Oleh itu, Datuk Laksamana hanya bertanggungjawab menjaga dan memelihara rumah tersebut sebagai amanah warisan keluarga, agar keasliannya terus terpelihara dan nilai adatnya kekal terwaris kepada generasi seterusnya.





Gaya dan Pengaruh



Seni Bina bagi sesuatu tempat dipengaruhi pelbagai aspek terutamanya, sejarah budaya, dan kehidupan adat serta alam sekitar bagi sesuatu kawasan. Negeri Sembilan mempunyai unsur pengaruh kuat dari minangkabau. Hal ini dapat dilihat jelas terutamanya dari segi bumbung serta ruangan . Ruangan di dalam rumah juga dibina mengikut aktiviti dan adat istiadat yang sering diadakan dirumah ini.

Gaya seni bina, cara pembinaan, ukiran di luar dan di dalam rumah serta fungsi bagi setiap ruangan mencerminkan Rumah Ibu Soko Biduanda iaitu seorang yang berstatus tinggi dalam sistem Adat Perpatih. Rumah ini mempamerkan banyak ukiran-ukiran bermula daripada tiang, dinding dan juga bumbung. Banyak elemen hiasan terdapat pada Rumah Warisan ini. Rumah ini dibina dengan menggunakan pasak dan tanggam di mana kaedah ini mengukuhkan lagi rumah dengan teknik binaan tanpa paku. Antara ciri-ciri istimewa lain yang terdapat pada bangunan ini seperti penggunaan tetapai berukir dan tiang gantung yang unik terlibat dalam pengukuhan struktur rumah.



Secara umumnya gaya seni bina Rumah Ibu Soko Biduanda ini disebabkan tuan rumah ini berketurunan suku biduanda. Antara gaya dan pengaruh Johor dan Negeri Sembilan yang diterapkan pada Rumah Ibu Soko Biduanda ini campuran reka bentuk bumbung yang digunakan ialah bumbung limas johor dan bumbung pengaruh minangkabau. Selain itu, Rumah Ibu Soko Biduanda ini tangga batu pengaruh gaya seni bina Melaka kebiasaanya dihias dengan kemasam mozek. Motif mozek yang digunakan biasanya adalah motif bunga dan dedaun yang dilekat menggunakan mortar. Oleh itu, Rumah Ibu Soko Biduanda ini boleh dikira lain daripada yang lain dan unik kerana jarang dijumpai jenis reka bentuk ini melainkan rumah yang berketurunan suku Biduanda. Ciri-ciri ini menunjukkan bahawa Rumah Ibu Soko Biduanda ini berbeza dari rumah biasa dan menunjukkan pemilik rumah ini adalah dari golongan berada.



Ruang dan Fungsi

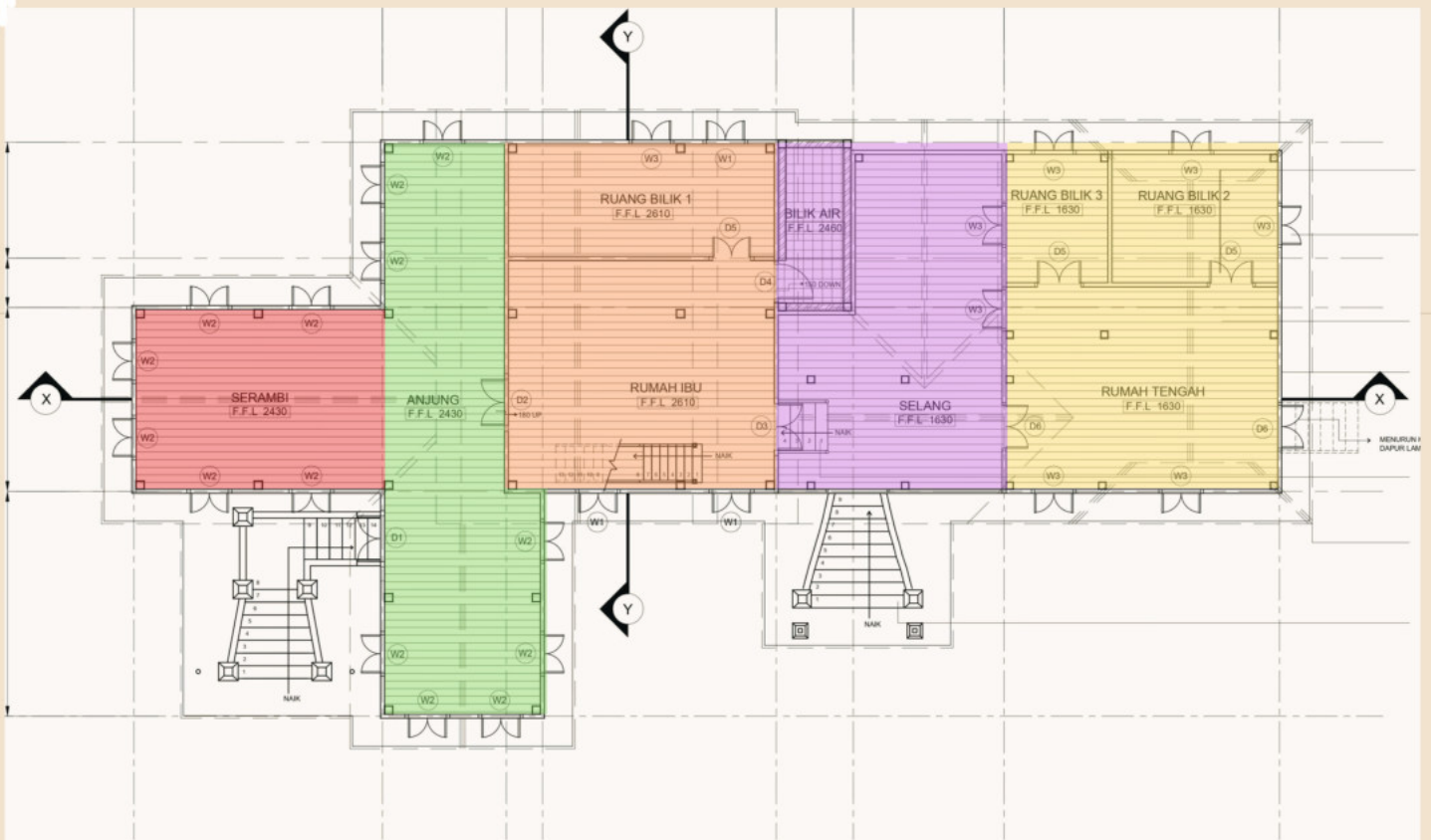

PELAN LANTAI
SKALA 1 : 75

Susunan ruang memainkan peranan penting untuk diselaraskan dengan fungsi ruang dan fungsi rumah. Susunan ruang juga penting untuk menunjukkan identiti sesebuah rumah.

SERAMBI

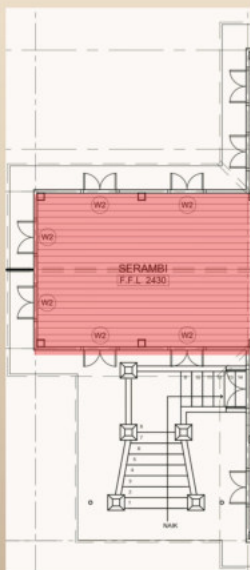

Ruang Serambi Rumah Ibu Soko Biduanda berkeluasan 3.6 meter X 4.8 meter boleh memuatkan 25 orang dewasa di ruang ini mempunyai ruang pangkal serambi digunakan sebagai tempat duduk ketua adat. Ruang adat ini digunakan untuk upacara bertunang dan menyerah adat istiadat. Serambi pangkal, ruang ini digunakan untuk majlis keagamaan, ruang ini dipanggil ruang agama. Selain itu, ruang serambi pangkal ini untuk tetamu, dimana pada majlis akad nikah, dan menantu akan duduk di ruang ini.

ANJUNG

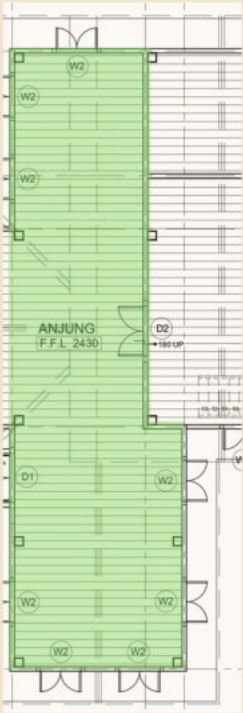

Ruang Anjung Rumah Ibu Soko Biduanda berkeluasan 2.4 meter X 11.2 meter boleh memuatkan 50 orang dewasa di ruang ini. Kebiasaannya digunakan oleh kaum lelaki, Anjung adalah tempat untuk berehat dan berbincang bagi kaum lelaki. Penggunaan anjung dan halaman ruang tamu yang terang-terangan dikhususkan buat para tetamu. Selain dari memperuntukkan halaman yang luas di bahagian hadapan rumah, hiasan yang menarik sebagai daya tarikan tetamu, halaman rumah masyarakat Melayu juga lazimnya mempunyai ruang di salah satu bahagian sisi rumah sebagai tempat berkumpul atau beraktiviti. Ruangan ini berfungsi sebagai kawasan sekiranya hendak melaksanakan sesuatu majlis seperti kenduri, berpersatuan dan sebagainya.

RUMAH IBU



Ruang Rumah Ibu ini berkeluasan 4.6 meter X 4.5 meter boleh memuatkan 28 orang dewasa mempunyai ruang luas dan tinggi yang terdapat sebuah bilik dan tangga yang curam menghala ke loteng. Ruangan ini mempunyai bumbung dan lantai yang tinggi berfungsi untuk turut menempatkan sebuah ruang terbuka yang luas. Kebiasaan tidak terdapat bilik di sini, tetapi keluasan ruang ini boleh menempatkan bersebelah ruang bilik tidur. Rumah ibu dihubungkan oleh selang yang lebih terbuka.

POGHAN (Loteng)

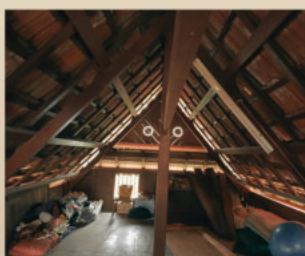
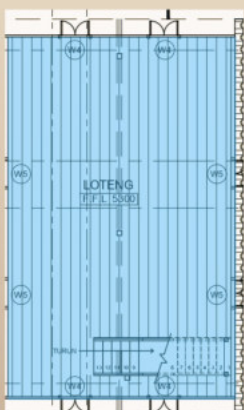

Ruang Loteng Rumah Ibu Soko Biduanda berkeluasan 5.3 meter X 6.8 meter boleh memuatkan 35 orang dewasa. Ruangan ini berfungsi dijadikan tempat tidur untuk anak-anak dara dan juga tempat simpanan barangan yang jarang digunakan.

SELANG

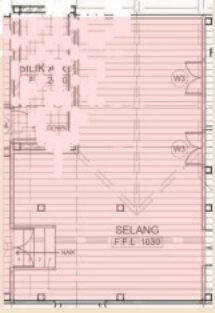

Ruang Selang Rumah Ibu Soko Biduanda berkeluasan 4.4 meter X 6.8 meter boleh memuatkan 30 orang dewasa. Fungsi ruang ini sebagai jambatan penghubung diantara rumah ibu dan rumah tengah, berperanan sebagai pintu masuk bagi kaum wanita ketika persiapan kenduri-kendara sedang giat dilakukan.

RUMAH TENGAH



Ruang Rumah Tengah ini berkeluasan 5.4 meter X 6.8 meter boleh memuatkan 45 orang dewasa. Fungsi ruang ini merupakan tempat utama untuk menerima tetamu dan berinteraksi dengan mereka. Ia juga berfungsi sebagai ruang keluarga di mana ahli keluarga berkumpul. Di ruang ini akan menjumpai perabot seperti kerusi, meja, dan hiasan dinding.



Plan lantai Rumah Ibu Soko Biduanda

Elemen dan Struktur

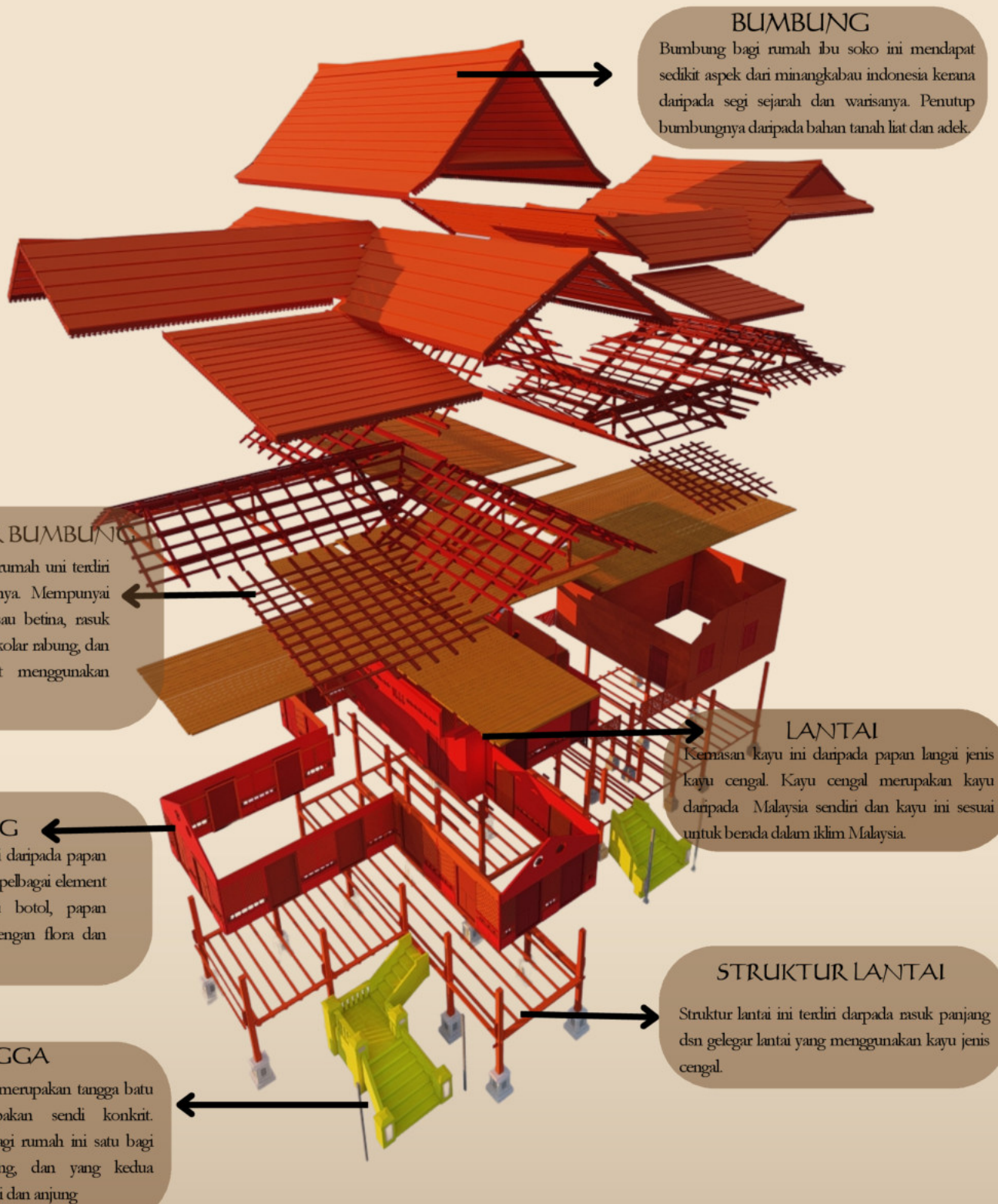

BUMBUNG

Bumbung bagi rumah ibu soko ini mendapat sedikit aspek dari minangkabau indonesia kerana daripada segi sejarah dan warisanya. Penutup bumbungnya daripada bahan tanah liat dan adek.

STRUKTUR BUMBUNG

Struktur bumbung bagi rumah uni terdiri daripada kayu sepenuhnya. Mempunyai penyambung seperti kasau betina, rasuk bumbung, kasau jantan, kolar rabung, dan dikukuhkan dan diikat menggunakan penetak.

LANTAI

Kemasan kayu ini daripada papan lantai jenis kayu cengal. Kayu cengal merupakan kayu daripada Malaysia sendiri dan kayu ini sesuai untuk berada dalam iklim Malaysia.

DINDING

Dinding rumah ini terdiri daripada papan kayu dan dihiasi dengan pelbagai element traditional seperti, kayu botol, papan kembang yang diukir dengan flora dan sebagainya.

STRUKTUR LANTAI

Struktur lantai ini terdiri daripada rasuk panjang dan gelegar lantai yang menggunakan kayu jenis cengal.

TANGGA

Tangga bagi rumah ini merupakan tangga batu dimana ianya merupakan sendi konkrit. Terdapat dua tangga bagi rumah ini satu bagi memasuki ruang selang, dan yang kedua memasuki ruang serambi dan anjung.

struktur rumah Ibu Soko Biduanda

TIANG



Tiang adalah komponen struktur yang paling penting bagi menegakkan sesebuah bangunan. Tiang diibaratkan sebagai kaki yang tidak bergerak dan berfungsi untuk menanggung beban, sama ada beban mati seperti bumbung, lantai, dinding, hujan dan angin, perabot dan beban hidup iaitu penghuni. tiang juga berfungsi menstabilkan sesebuah bangunan. Kelebihan bangunan bertiang ialah dapat mengelakkan kelembapan pada sesebuah bangunan dan membolehkan udara beredar daripada bawah ke atas bangunan. Selain itu, tiang juga dapat mengelakkan rumah dimasuki air waktu hujan lebat, air pasang dan sewaktu banjir. Rumah Ibu Soko Biduanda menggunakan tiang dilapik atau dialas dengan konkrit. Oleh disebabkan itu, Rumah Ibu Soko Biduanda dapat berdiri kukuh sehingga sekarang yang hampir mencecah 100 tahun rumah ini dibina. Lantai rumah ibu dan serambi bagi rumah tradisional Negeri Sembilan lazimnya mempunyai 12,16 atau 20 tiang.

Rumah Ibu Soko Biduanda mempunyai lantai yang tinggi iaitu lebih kurang 4-5 kaki dari aras tanah. Rumah Ibu Soko Biduanda mempunyai 20 tiang keseluruhan. Bilangan tiang bagi rumah Melayu adalah perkiraan bilangan tiang di ruang Serambi dan Rumah Ibu. Alas tiang yang dibuat daripada batu konkrit adalah bahan untuk melindungi tiang kayu dari kelembapan tanah yang mungkin akan merosakkan tiang

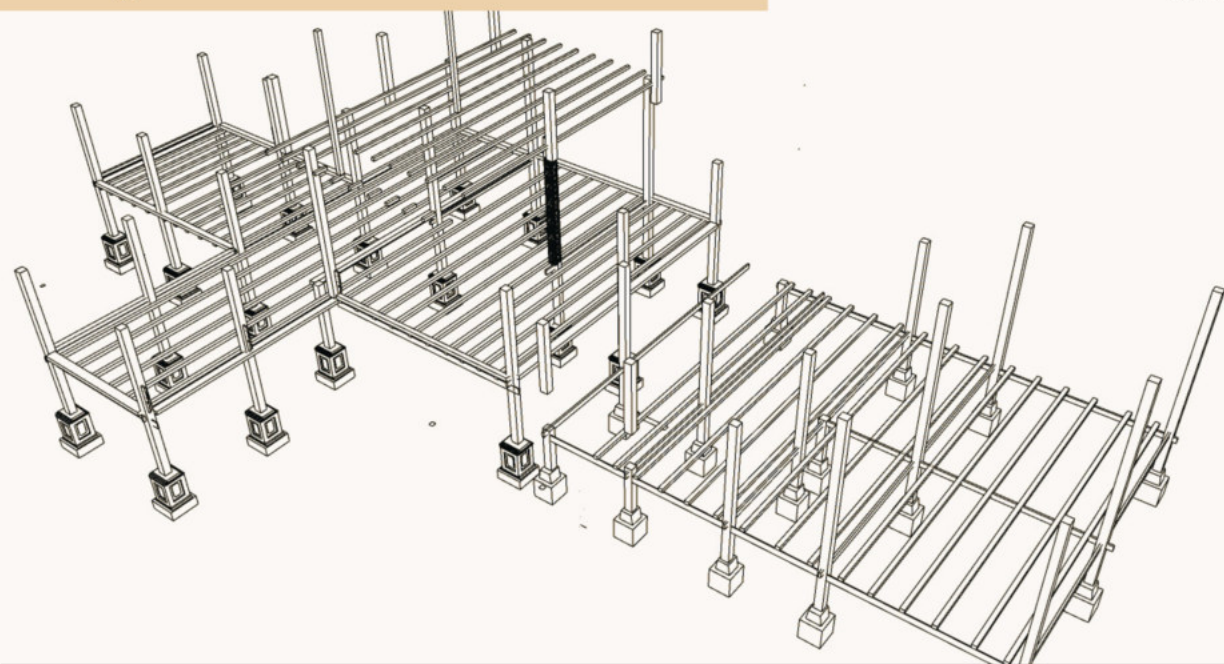
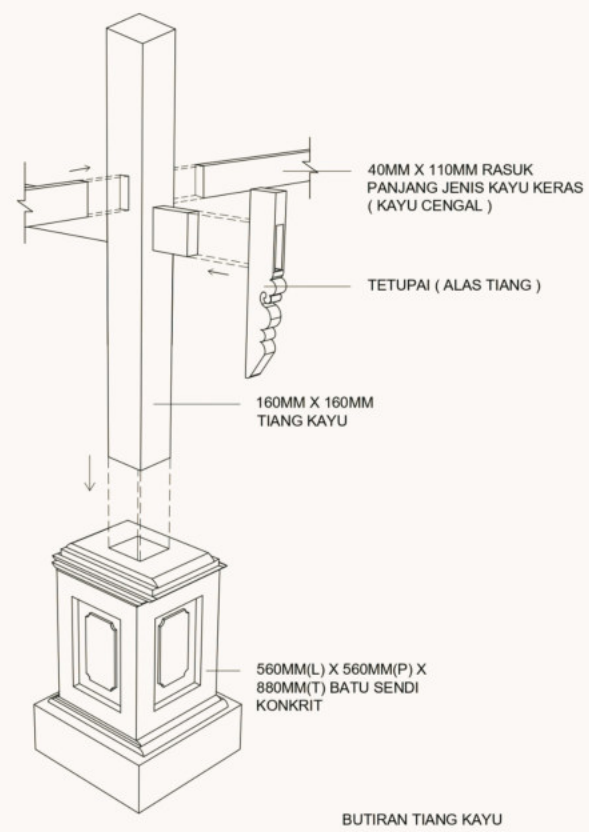

PINTU

Setiap Rumah Melayu pasti mempunyai sekurang-kurangnya dua buah pintu. Satu di hadapan yang dianggap untuk kaum lelaki dan satu lagi di belakang untuk kaum perempuan. Rumah Ibu Soko Biduanda mempunyai lima buah pintu masuk iaitu di anjung, dapur, rumah ibu, selang dan rumah tengah. Pintu rumah tradisional Negeri Sembilan lazimnya dibina agak kecil dan rendah. Tujuan bagi rekabentuk pintu seperti ini adalah untuk menggalakkan tetamu yang berkunjung ke rumah untuk tunduk sebagai tanda hormat kepada tuan rumah. Bahagian dalam rumah pula tidak mempunyai banyak pintu atau bilik sesuai dengan adat dan tradisi penduduk Negeri Sembilan. Biasanya rumah tradisional Negeri Sembilan hanya mempunyai satu bilik sahaja untuk pasangan berkahwin ataupun anak perempuan. Rumah Ibu Soko Biduanda menggunakan lima jenis pintu iaitu 5 pintu panel dua daun dengan rangka kayu keras, 1 pintu panel satu daun dengan rangka kayu keras. Rumah Ibu Soko Biduanda tidak mengikuti kelaziman rekabentuk rumah Negeri Sembilan yang lain. Rumah ini mempunyai satu bilik tidur untuk pasangan berkahwin dan satu bilik yang digunakan untuk sembahyang dan menyimpan barang. Pintunya juga dibina tidak begitu rendah dan mempunyai rekabentuk seperti rumah tradisional melayu yang lain.



untuk menunjukkan kedudukan setiap jenis pintu

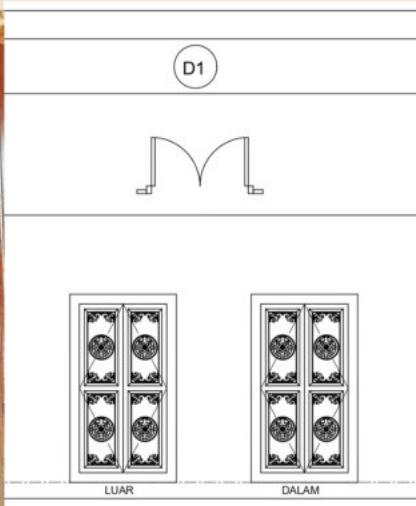

1940 MM X 1100 MM 2 BUKAAN PINTU KAYU YANG BERCORAK BUNGA DIPERBUAT DARIPADA KAYU CENGAL BESERTA UKIRAN MENGIKUT PERINCIAN

ANJUNG

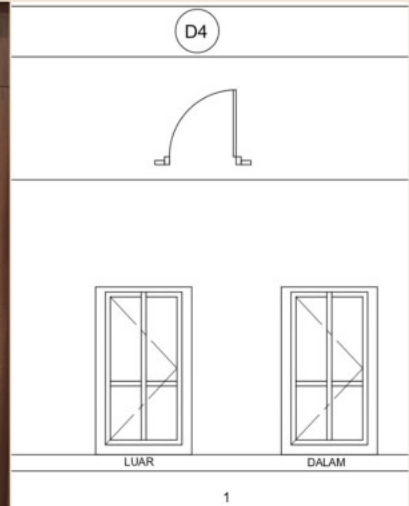

1710 MM X 780 MM 2 BUKAAN PINTU PANEL DENGAN BINGKAI KAYU (KAYU CENGAL) BESERTA UKIRAN MENGIKUT PERINCIAN

TANDAS

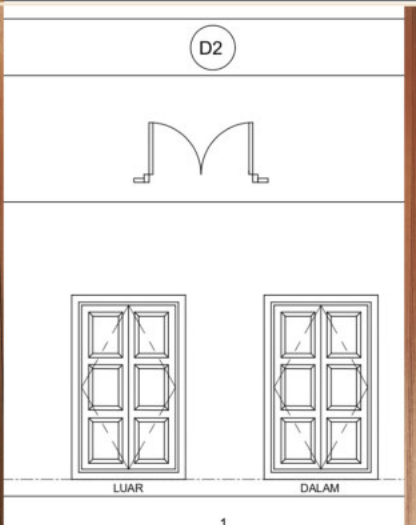

1830 MM X 1130 MM 2 BUKAAN PINTU PANEL DENGAN BINGKAI KAYU (KAYU CENGAL) BESERTA UKIRAN MENGIKUT PERINCIAN

ANJUNG

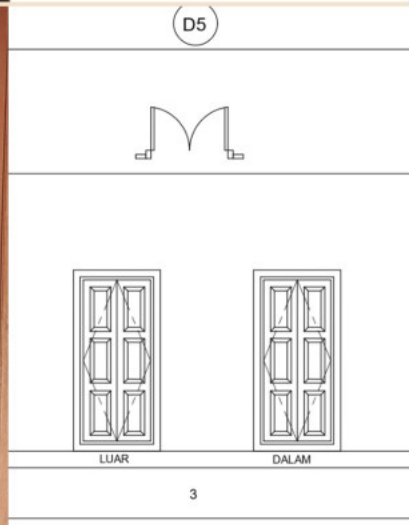

1830 MM X 880 MM PINTU PANEL KAYU (KAYU CENGAL) BESERTA UKIRAN MENGIKUT PERINCIAN

RUANG BILIK 1, RUANG BILIK 2, RUANG BILIK 3

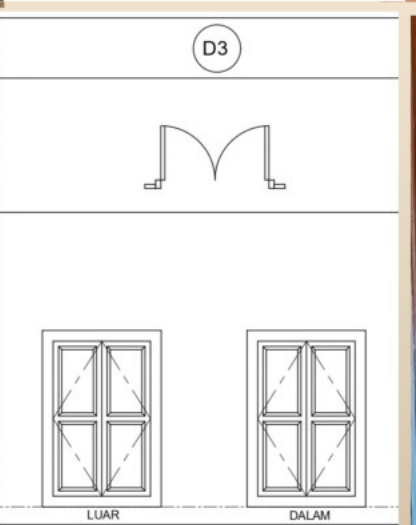

1650 MM X 1110 MM 2 BUKAAN PINTU PANEL DENGAN BINGKAI KAYU (KAYU CENGAL) BESERTA UKIRAN MENGIKUT PERINCIAN

RUMAH IBU

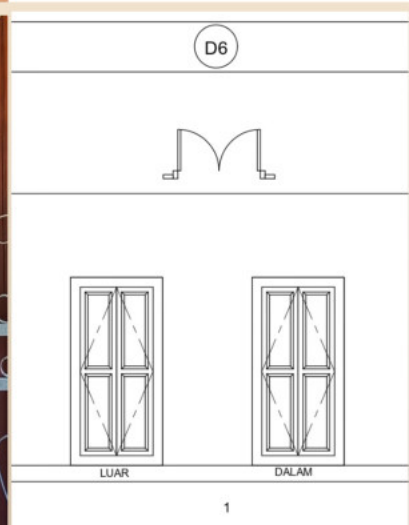

1940 MM X 950 MM 2 BUKAAN PINTU PANEL DENGAN BINGKAI KAYU (KAYU CENGAL) BESERTA UKIRAN MENGIKUT PERINCIAN

RUMAH TENGAH

TINGKAP

Tingkap bagi rumah tradisional Negeri Sembilan dibina agak rendah khususnya di bahagian serambi dan tidak dibina pada paras orang berdiri. Tingkap pada bahagian rumah ibu, anjung dan serambi pula menggunakan tingkap jenis penuh. Tingkap ini memanjang dari aras lantai ke aras bumbung dan mempunyai penghadang yang mempunyai ukiran. Rumah Ibu Soko Biduanda menggunakan sistem tingkap yang sama di bahagian rumah ibu, anjung, rumah tengah dan serambi iaitu menggunakan tingkap jenis penuh. Namun begitu tingkap dibahagian selang dan dapur dibina pada paras yang sama dengan aras tingkap biasa di atas tingkap di pasang. Terdapat juga sisir angin bagi tujuan astetik dan membantu kelancaran pengudaraan pada waktu malam. Tingkap - tingkap ini dipasang dengan selak dan gerigi bagi tujuan keselamatan penghuni.



untuk menunjukkan kedudukan tingkap



(W1)

LUAR

DALAM

3

1710 MM X 880 MM TINGKAP DENGAN BINGKAI KAYU (KAYU CENGAL) 2 PINTU DAUN DIUKIR SECARA TERPERINCI BERSERTA PENGUDARA

RUANG BILIK 1 & RUMAH TENGAH

(W3)

LUAR

DALAM

7

1100 MM X 874 MM TINGKAP DENGAN BINGKAI KAYU (KAYU CENGAL) 2 DAUN PINTU DIUKIR MENGIKUT PERINCIAN

RUANG BILIK 1 , RUANG BILIK 2 , RUANG BILIK 3 , RUMAH IBU



(W2)

LUAR

DALAM

15

1530 MM X 880 MM TINGKAP DENGAN BINGKAI KAYU (KAYU CENGAL) 2 PINTU DAUN DIUKIR SECARA TERPERINCI BERSERTA PENGUDARA

SERAMBI & ANJUNG

(W4)

LUAR

DALAM

2

750 MM X 680 MM TINGKAP PANEL KAYU (KAYU CENGAL) 2 DAUN PINTU BESERTA UKIRAN MENGIKUT PERINCIAN

POGHAN (LOTENG)







TANGGAM

Tanggam adalah salah satu kaedah untuk membuat penyambungan dan pemasangan bahagian-bahagian yang diperbuat daripada kayu sebelum sesuatu bangunan ataupun sesuatu projek tersebut siap dibina.

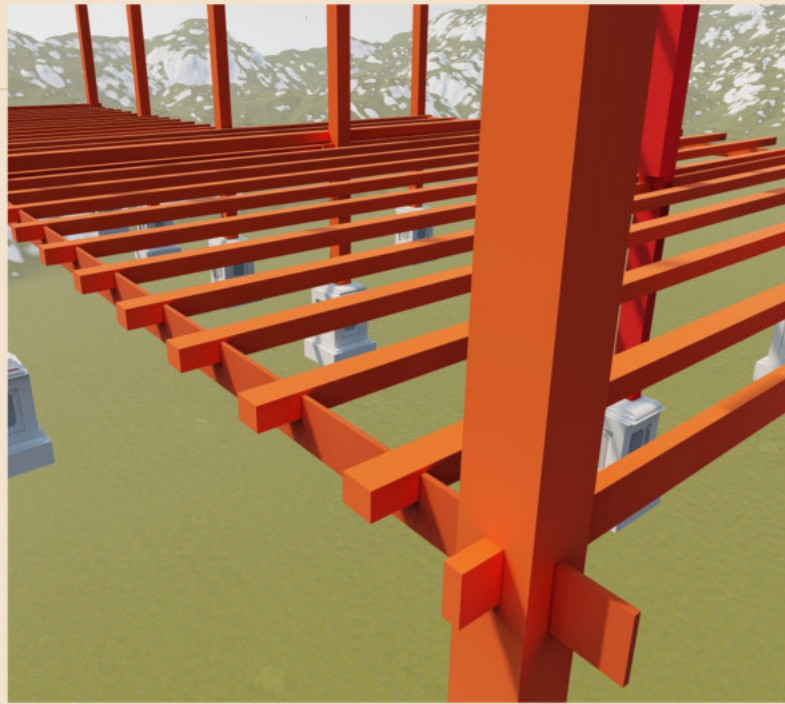

Tanggam Lubang dan Puting Biasa



Tanggam yang digunakan pada sambungan struktur utama Rumah Ibu Soko Biduanda ialah tanggam lubang dan puting biasa. Tanggam ini merupakan tanggam terkuat dalam kategori tanggam pemidang. Terdapat pelbagai bentuk dan setiap bentuk mempunyai fungsi tertentu. Sambungan lubang dan sambungan tombol digunakan untuk sambungan tiang, lantai dan rusuk bumbung. Hujung rusuk dijadikan puting dan tiang dibuat lubang untuk memasukkan puting rusuk kedalamnya. Sambungan ini biasanya akan dikunci dengan selak kayu untuk mengelakkan sambungan daripada tercabut.

BUMBUNG

Dari pemerhatian, ciri reka bentuk bumbung Rumah Ibu Soko Biduanda ini gabungan dari salah satu variasi rumah tradisional Negeri Sembilan iaitu Minangkabau dan Johor iaitu Rumah Limas. Evolusi rumah tradisional ini boleh dikenal pasti melalui reka bentuk bumbung yang unik. Bumbung menggunakan 5 tepi, termasuk tepi mendatar lurus yang disambungkan kepada 4 tepi memanjang ke bawah ke cucur atap. Struktur dengan bumbung berbentuk piramid ini di rumah tengah dipanggil Limas. Rumah ini pada asasnya mempunyai lima bilik iaitu anjung, serambi, selang, rumah ibu dan rumah tengah. Bentuk dan struktur bumbung di loteng (poghan), anjung, serambi dan selang berbentuk Minangkabau Negeri Sembilan ia seperti memanjang dan bumbung sedikit melengkung di bahagian hujung. Manakala muka tabir layarnya kelihatan tirus dan tinggi.

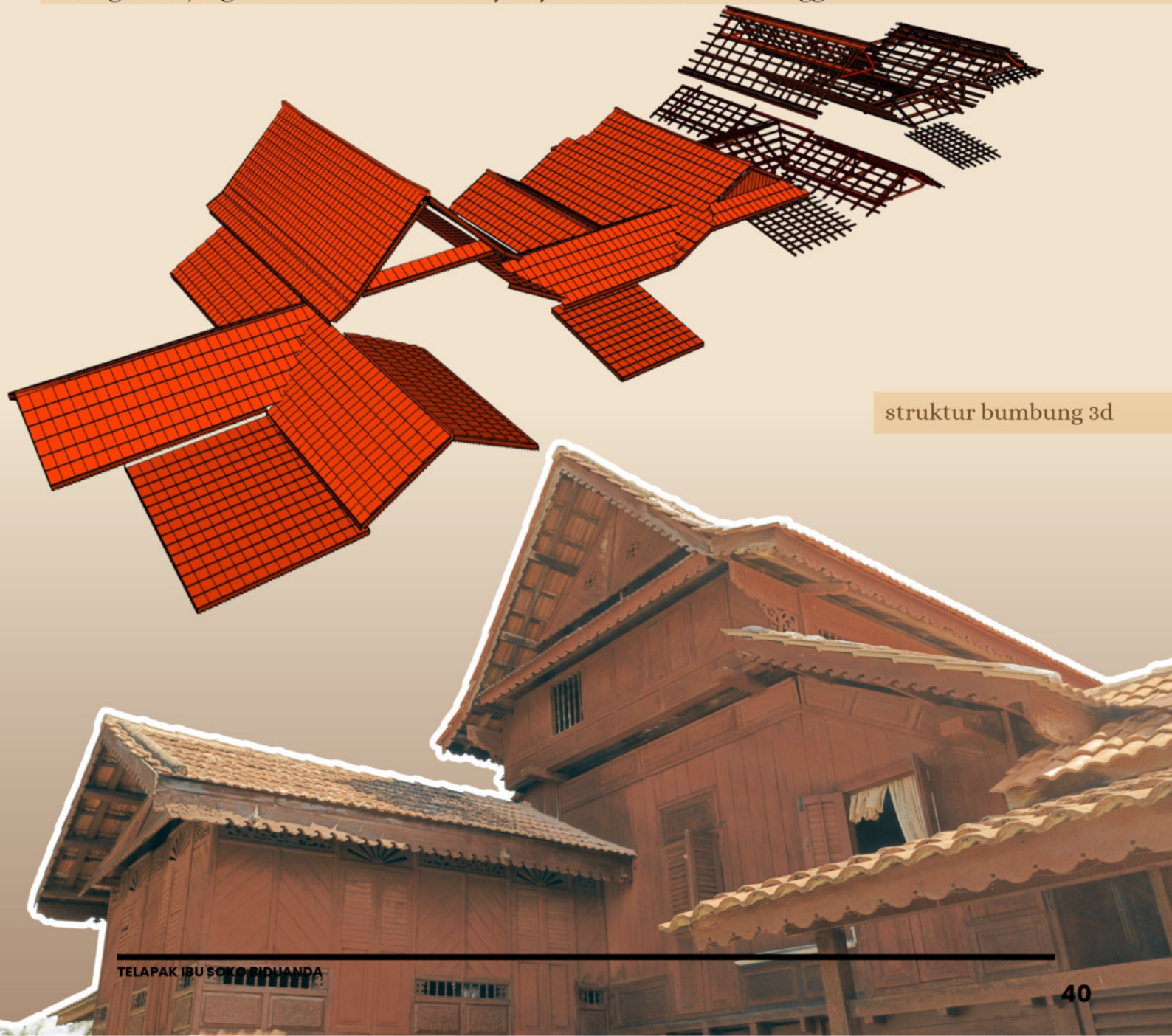

struktur bumbung 3d

DINDING

Rumah Negeri Sembilan pula mempunyai variasi mengikut kemampuan masyarakat yang ingin membina kediaman mereka. Antara jenis dinding sering ditemui pada rumah tradisional di Negeri Sembilan ialah dinding sisik tenggiling, papan tengah berlidah, papan serong berlidah, apit-apit, pelupuh, anyam beremban dan kulit kepon.

DINDING SUSUN SERONG

Jenis dinding yang digunakan di Rumah Ibu Soko Biduanda ialah dinding papan tengah berlidah dan papan serong berlidah. Dinding papan tengah berlidah ialah dinding panel kayu yang disusun secara menegak manakala papan serong berlidah disusun secara menyerong pada sudut 45 darjah.

DINDING SUSUN SIRIH

Dinding melintang bertindih atau dikenali sebagai dinding 'susun sirih' kerana papan disusun seperti susunan daun sirih. Di Rumah Ibu Soko Biduanda dinding ini terdapat di serambi dan anjung.

DINDING PIAN

Dinding berlidah atau dinding keset ialah jenis dinding yang terdiri daripada sekeping papan dibuat lidah dan sekeping lagi dibuat alur. Semasa pemasangan dinding ini kedua - dua keping papan akan dirapatkan, iaitu bahagian luar berlidah dimasukkan ke dalam bahagian alur menjadikan kedua - dua papan benar - benar rapat, tidak tembus air atau cahaya. Dinding ini terdapat di bahagian dalam rumah Ibu Soko Biduanda iaitu diruangan depan dan tengah seperti di rumah ibu dan rumah tengah.



TANGGA UTAMA



Tangga batu merupakan salah satu ciri unik rumah tradisional Negeri Sembilan yang biasanya dapat dilihat di daerah Rembau. Tangga batu ini kebiasaannya dihias dengan kemasam mozek. Motif mozek yang digunakan biasanya adalah motif bunga dan dedaun yang dilekat menggunakan mortar pada tangga

Di bahagian tangga utama ini mempunyai 13 anak tangga dan tangga kedua mempunyai 9 anak tangga. Menurut adat rumah Melayu, tempayan air dan penyedok air berfungsi sebagai alat pencuci kaki sebelum seseorang itu naik ke rumah bagi mengelakkan kekotoran dibawa masuk ke dalam rumah. Hal kerana rumah adalah tempat tidur dan tempat mendirikan sembahyang. Menurut sesetengah pengkaji, mencuci kaki dengan air seumpama amal ibadat untuk mencuci kalbu iaitu hati. Berdasarkan pengamatan ini, terdapat hubung kait di antara tempayan air di tepi tangga dengan agama. Ia merupakan simbol peringatan kepada mereka sebelum naik ke rumah supaya sentiasa membersihkan kotoran yang terdapat di diri sebelum masuk ke dalam rumah



PANDANGAN ATAS

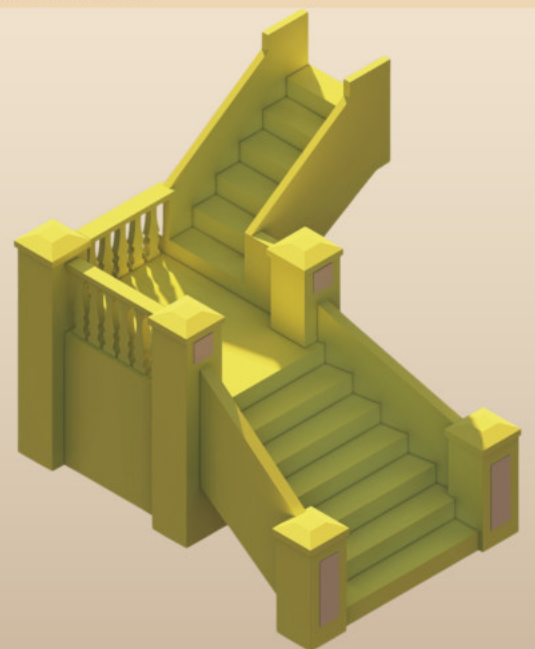

3D ISOMETRIK

TANGGA ISTIADAT

Tangga ini digunakan untuk sidang perbincangan orang beradat ke ruang selang. Tangga batu ini biasanya dihias dengan kemasam mozek. Motif mozek yang digunakan biasanya adalah motif bunga dan dedaun yang dilekat menggunakan mortar pada tangga.

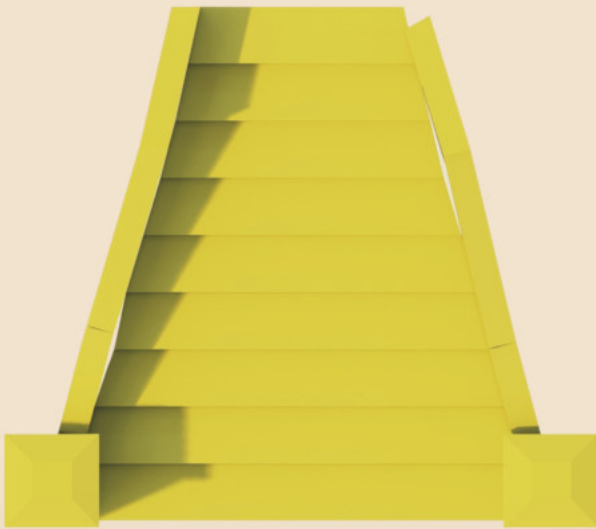

PANDANGAN ATAS

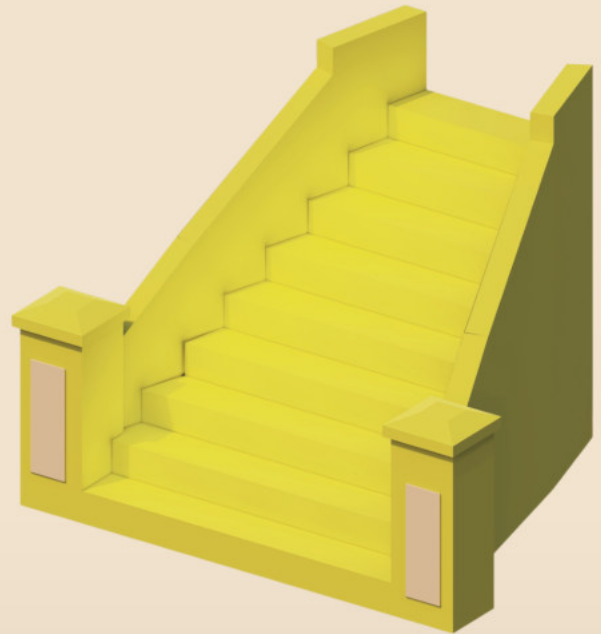

3D ISOMETRIK



Elemen Astetik



ANDE-ANDE DAN PAPAN HIAS

Ande-ande merupakan papan hiasan tebuk dan berukir yang terletak di cucuran atap. Penggunaan motif Geometri diambil daripada gabungan antara bulatan, bentuk segiempat dan bentuk segitiga yang disusun secara selari dan berderet. Penghasilan bentuk geometri ini dikatakan selari dengan unsur geometri islam. Papan hias juga merujuk papan yang menutup atap tiba layar pada bumbung. Rumah ibu Soko Biduanda ande-ande pada bumbung ruang serambi, bumbung ruang anjung, bumbung ruang rumah ibu, bumbung ruang rumah tengah dan bumbung loteng.

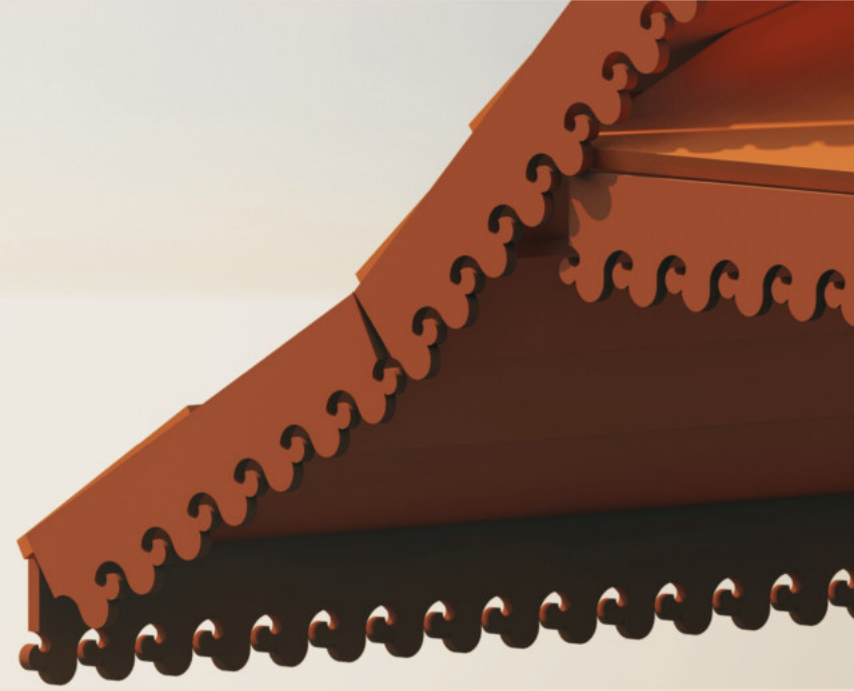

TIANG SERI



Tiang seri rumah Ibu Soko Biduanda ini adalah istimewa berbanding dengan tiang seri rumah lain kerana setiap 4 bahagian permukaan tiang seri . Setiap permukaan tiang seri ade motif ukiran bunga, geometri yang berbeza melambangkan keistimewaan dan keunikan tiang seri ini. Fungsi tiang seri ialah merupakan tiang penegak dalam rumah bertujuan untuk menjaga keselamatan dengan bertindak sebagai perisai daripada gangguan anasir jahat.



BUTIRAN 1

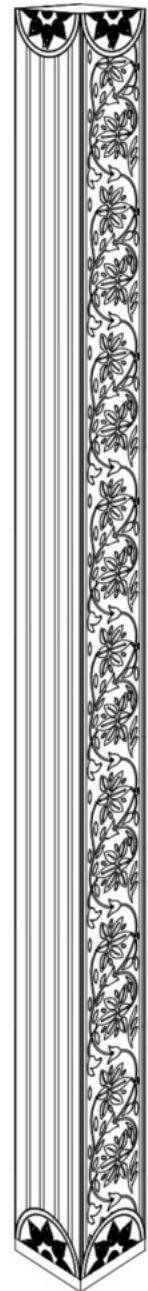

BUTIRAN 2

KEKISI BATANG

Kekisi Batang Larik merupakan Kekisi Batang Kayu yang telah diukir ini dipasang satu persatu pada bahagian atas papan kembang. Pada masa sekarang, tidak ramai tukang yang mahir untuk menghasilkan kekisi tingkap ini. Namun, ada juga rumah-rumah masa kini yang ingin mengembalikan gaya lama ini dengan menggabungkan tingkap atau tangga moden dengan pemasangan kekisi ini.



TEBAR LAYAR

Tebar layar merupakan kepingan papan berbentuk tiga segi yang dipasang bagi menutupi kedua-dua hujung bumbung panjang dan bumbung limas. Lazimnya terdapat tiga jenis gaya kemas tebar layar. Yang pertama susunan kepingan papan bercorak unsur cakerawala dengan kiasan matahari terbit. Kedua susunan papan yang berukiran tebuk dan ketiga kepingan bumbung pisang sesikat dengan menirus di bahagian atas. Rumah Ibu Soko Biduanda ini telah menggunakan tebar layar bercorak kiasan matahari terbit lazimnya dipasangkan kepada permukaan dinding yang menghadap matahari terbit dan matahari jatuh di mana sejajar pula arah matahari jatuh di Alam Melayu adalah menyamai dengan arah ke kiblat.

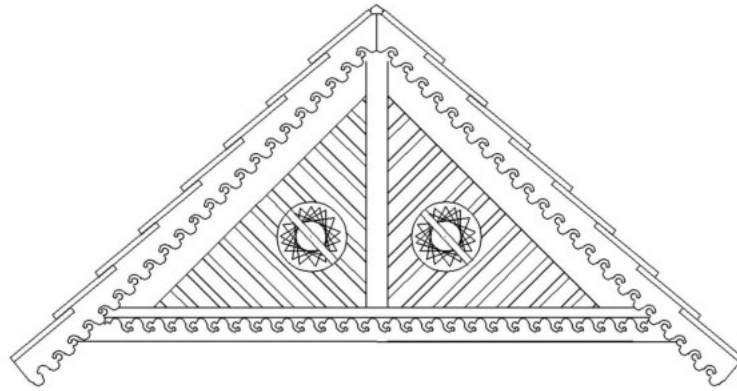
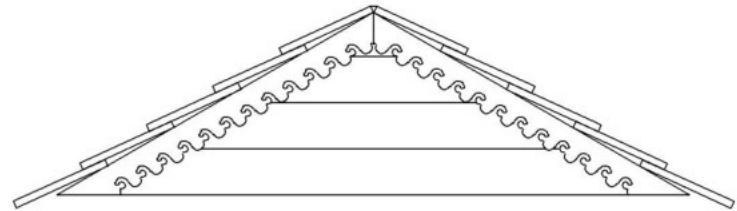

TETUPAI

Tetupai adalah sejenis keratan kayu yang digunakan untuk menyangga sesuatu. Biasanya, tetupai dilekapkan pada tiang atau struktur lain untuk memberikan sokongan. Ia berfungsi sebagai elemen penyangga dalam seni bina warisan tradisional Negeri Sembilan. Jadi, dalam konteks rumah, tetupai memainkan peranan penting dalam memastikan kestabilan dan kekukuhan struktur bangunan.

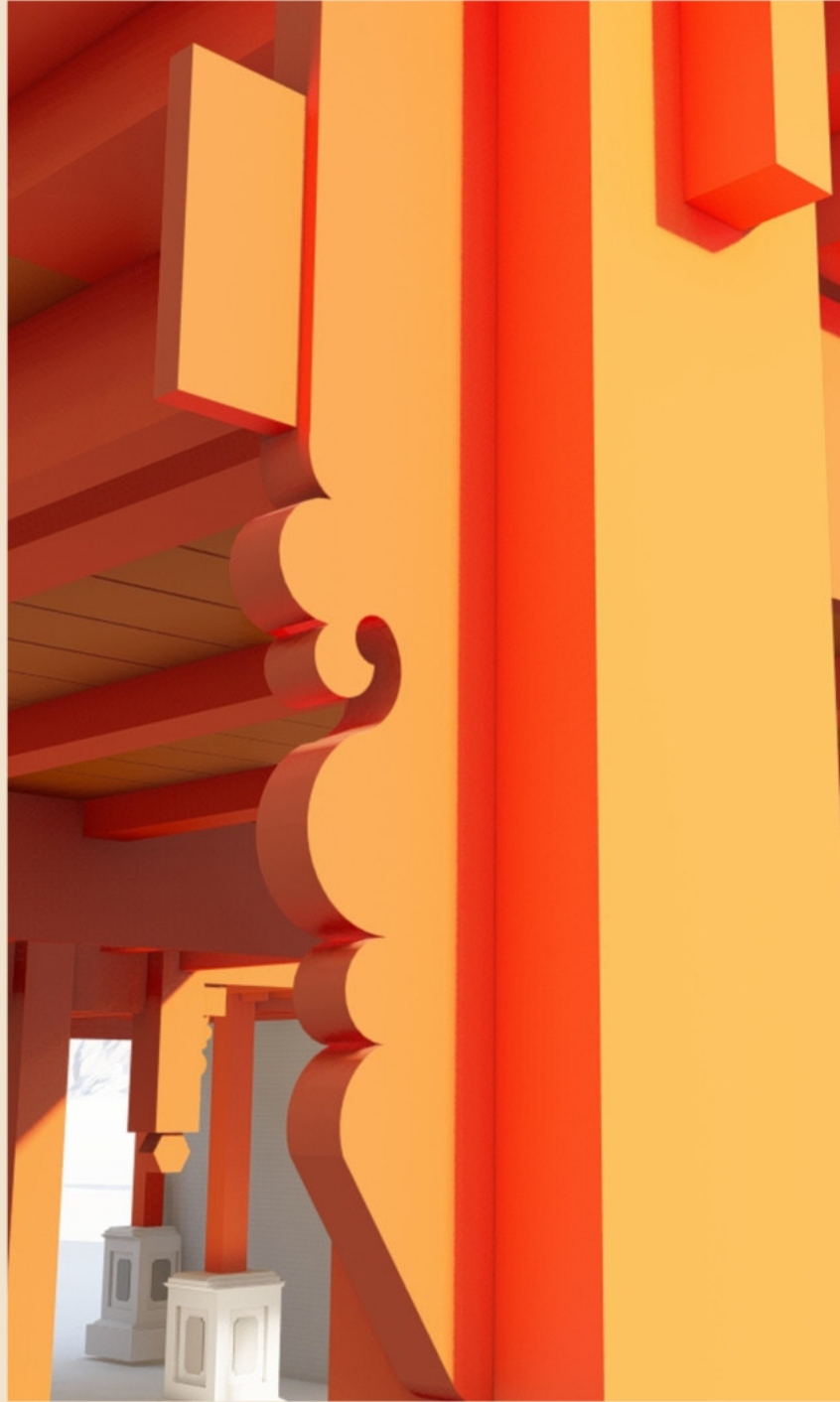

Tetupai di Ruah Ibu Soko Biduanda Kebanyakannya terletak di tiang serambi dan anjung rumah.

TIANG GANTUNG

Tiang gantung tak jejak bumi itu memperoleh namanya kerana ia bukan seperti tiang biasa yang panjang dan menjadi penyangga gelegar tempat lantai dipasang, dibina bersambung dengan bahagian bumbung dan tidak langsung menyentuh lantai rumah. Tiang gantung bukan saja menjadi lambang bagi membezakan status sosial masyarakatnya, bahkan 'petanda' buat masyarakat dulu dalam meramalkan kejadian tertentu yang akan berlaku dahulu kala.

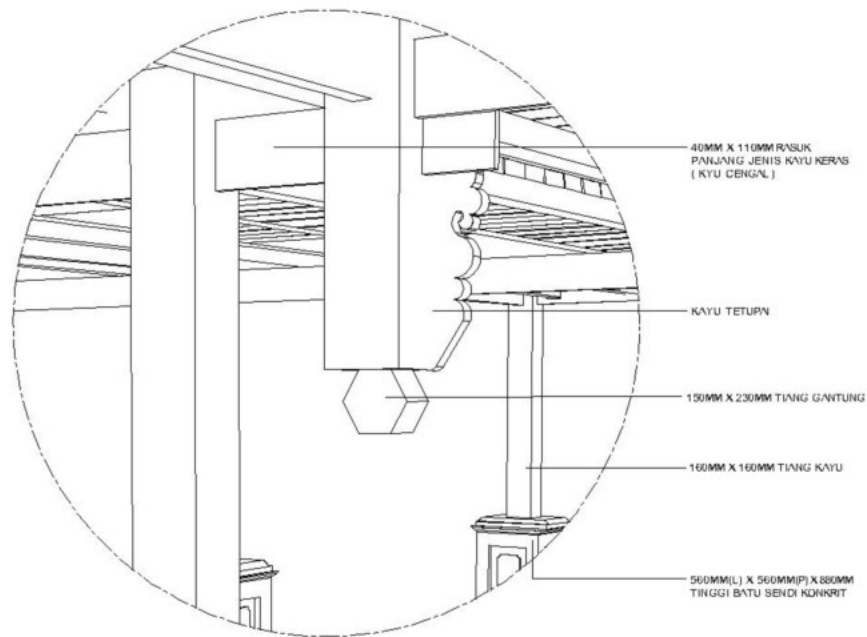

Tiang gantung tak jejak bumi berada di Anjung. Ia bukan saja menjadi lambang bagi membezakan status sosial masyarakatnya seperti ketua beradat bahkan menunjukkan 'petanda' buat masyarakat dulu dalam meramalkan kejadian tertentu yang akan berlaku.



KEKISI ANGIN

Kekisi Angin bersifat sebagai lubang angin di Rumah Ibu Soko Biduanda ini kerana kekisi ini terletak di bahagian dinding atas bilik tidur. Fungsi Kekisi Angin ini diletakkan di tempat tersebut oleh kerana boleh memberi pengudaraan yang baik kepada seluruh rumah. Selain itu, Ia bersifat menunjukkan elemen untuk kecantikan dan keunikan ruang- ruang Rumah Ibu Soko Biduanda.



Ornamen



Ornamen yang ada Rumah Ibu Soko Biduanda ini memiliki motif ukiran flora, geometri, ciri-ciri kosmik yang unik bersenibina Negeri Sembilan. Rumah ini dihiasi dengan ukiran setiap ruang ada corak ukiran flora tersendiri, lebih-lebih lagi di sekitar Serambi dan Anjung hadapan rumah. Serambi dihiasi ornamen yang bercorak ukiran motif flora di papan kembang dinding kayu rumah tersebut.

Bentuk dan nama motif tradisional Rumah Ibu Soko Biduanda bersumber dari tumbuh-tumbuhan, binatang, dan alam benda. Penamaan motif dihubungkan dengan petatah-petitih, kemudian digunakan sebagai acuan dalam bertindak dan berperilaku dalam hidup bermasyarakat. Penempatan makna dari masing-masing ornamen juga disamping petatah-petitih.



Motif ukiran



Motif Bunga Kundur

Motif ini berada di papan kembang Anjung dan diambil dari bentuk bunga kundur (sejenis sayuran). Makna dari Bunga Kundur adalah melambangkan ketabahan dalam hidup.



Motif Bunga Teratai

Motif ini berada di papan kembang Anjung dan melambangkan kejadian Alam dalam tingkat ketuhanan. adalah lambang Zat Allah yang kuat berpegang kepada sekuntum bunga.



Motif Bunga Melati

Motif ini berada di papan kembang Serambi diambil dari bunga melati. Makna dari Bunga Melati ini adalah melambangkan kesucian, dan selalu dipergunakan di berbagai upacara sebagai alat upacara.



Motif Ragam hias Sinar Matahari Pagi

Motif ini berada di atas dinding pintu rumah ibu dipercayai sebagai sumber kehidupan bagi masyarakat Melayu. Ornamen ini dipasang pada kasa jendela atau kasa pintu. Sering disebut dengan bentukan groga (atau roda) merupakan ornamen dengan berbagai varian.



Motif Awan Larat

Motif ini bermakna panjang usia dan keagungan, dan diambil dari gambaran awan yang sambung menyambung. Motif ini secara khusus ditujukan untuk mendoakan kekuasaan sultan yang sedang berkuasa.



Ukiran Tiang Seri

Motif Bunga Anggerik

Motif ini memiliki makna mendalam sebagai simbol kemurnian, keamanan, dan keagungan. Warna putih pada bunga anggrek mencerminkan kemurnian yang tak tercela dan sering kali menjadi pilihan yang populer dalam upacara pernikahan.

Motif Bunga Bakung

Motif ini memiliki makna kelopaknya yang khas dan bentuknya yang elegan, sering dijadikan simbol keagungan dan kesucian.

Motif Bunga Buah Delima

Motif ini bermakna banyak kebudayaan, bunga delima melambangkan kesuburan, kelimpahan, dan kemakmuran.

Motif Geometri Kawung

Motif kawung bermakna kesempurnaan, kemurnian dan kesucian.. Motif batik jenis kawung ini selalu dikenakan oleh semar sebagai gambaran sosok yang bijaksana.

Motif Sulur Buyung

Motif ini terkawal dalam keadaan sederhana serta tiada unsur yang berlebih-lebihan. untuk menggambarkan sikap orang Melayu yang sentiasa merendah diri dan tidak bersikap sombong dan bongkah bersesuaian dengan ajaran Agama Islam.





Motif Geometri Caplok

Motif ini dengan bunga yang melingkar, bintang dan bentuk kecil lain yang membentuk pola simetris upacara pernikahan untuk melambangkan kebersamaan dari sebuah pernikahan yang harmonis, atau dikenakan anak-anak yang berarti keberuntungan dan kebahagiaan.



Motif Bunga Matahari

Motif ini menunjukkan kesetiaan sesuai dengan ajaran moral yang berkembang di masyarakat, melalui kesetiaan, maka manusia akan selalu mendapatkan kebahagiaan. Selain itu ajaran yang terkandung dalam motif bunga matahari adalah menentukan baik buruknya suatu kehidupan.



Motif Daun Sayap

Motif ini dengan daun semakin lama semakin bertumbuh dan dilambangkan dengan warna hijau sebagai sumber kemakmuran.

ASPEK KELESTARIAN

ORIENTASI BANGUNAN

Orientasi bangunan yang berada di hadapan bukit dapat mengelak daripada sinaran cahaya matahari pada waktu petang. Arah angin daripada jalan beralih ke dalam bangunan seterusnya disebarkan ke setiap ruang di dalam rumah.



PENGUDARAAN

Rumah Ibu Soko Biduanda menggunakan tingkap jenis penuh yang memanjang dari lantai sehingga bahagian atas rumah iaitu siling rumah. Tingkap ini direka untuk memberikan pengudaraan maksimum dalam rumah tersebut. Dinding bangunan mempunyai panel-panel kayu yang disusun secara melintang dan disusun secara bersudut supaya ia membolehkan udara luar masuk ke dalam rumah. Pengudaraan semula jadi yang terdapat pada Rumah Ibu Soko Biduanda adalah daripada lubang-lubang angin serta tingkap pelbagai saiz yang terdapat pada rumah ini. Hampir setiap permukaan dinding mempunyai ruangan angin. Terdapat 5 jenis tingkap pada rumah ini di mana bentuknya berbeza mengikut kedudukannya pada dalam rumah. Rumah ini kemudian telah ditambah ke belakang untuk kegunaan ruang dapur. Dengan menggunakan bahan binaan batu jenis konkrit seterusnya mempunyai bentuk tingkap yang berbeza daripada bahagian rumah kayu atau bahagian ruang rumah ibu.



SISTEM RUANG

Rumah Ibu Soko mempunyai beberapa elemen rekabentuk lestari dalam pembinaannya. Antara rekabentuk lestari yang digunakan adalah dari segi sistem ruang. Sistem ruang yang digunakan di rumah ini adalah jenis pelan lantai terbuka. Sistem ini tidak mempunyai banyak dinding di bahagian dalam rumah. Ini membolehkan ruang digunakan sepenuhnya dan membantu memberikan peredaran udara yang baik kepada rumah ini



- 1. DAPUR & BILAS PINTU PAPAN KAYU (KAYU CENGAL), BEBERAPA LUKSIAN MENGIKUT PERSEKUTUAN
- 2. BILAS PAPAN KAYU (KAYU CENGAL), 2 DAPUR PINTU BILAS MENGIKUT PERSEKUTUAN
- 3. DAPUR KEMAS PAPAN LANTAI JENIS KAYU PERANG (KAYU CENGAL)
- 4. BILAS PAPAN KAYU (KAYU CENGAL), 2 DAPUR PINTU BILAS MENGIKUT PERSEKUTUAN
- 5. TANGGA JENIS KAYU SEPERTI DITUNJUKKAN DALAM BURHAN
- 6. DAPUR BUMBUNG
- 7. TANGGA JENIS KEMBAT BAH. 175 MM JEJ. 250 MM

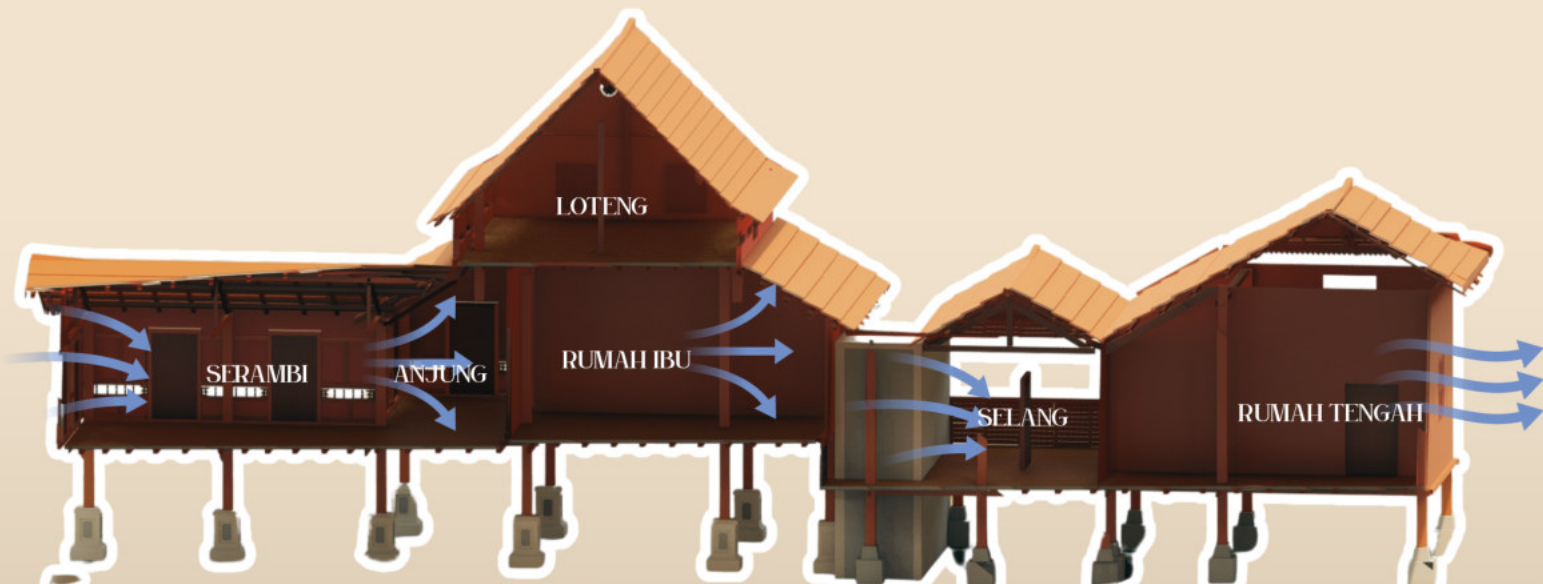

KONSEP REKA BENTUK LESTARI

Rumah menggunakan sistem ruang rumah melayu seperti rumah ibu merupakan ruang utama dan terpenting dalam sesebuah rumah warisan Melayu. Kepentingan ruang ini dapat dilihat pada ketinggian aras lantai dan bumbungnya yang paling tinggi berbanding aras ruang-ruang lain dalam rumah. Selain itu keluasan saiz ruang di dalam rumah ibu juga adalah paling besar berbanding ruang-ruang lain.

KESIMPULAN

Secara keseluruhannya, pelbagai jenis rekabentuk rumah tradisional Melayu yang boleh dilihat diseluruh Malaysia. Setiap negeri-negeri di Malaysia mempunyai bentuk-bentuk rumah tradisionalnya yang tersendiri. Rumah tradisional di Negeri Sembilan khususnya di Rembau kaya dengan rumah tradisional Negeri Sembilan yang mempunyai ciri ciri unik dengan percampuran pelbagai pengaruh luar. Daerah ini menghasilkan struktur warisan yang luar biasa dan kepentingan seni bina Negeri Sembilan.

Penyelidikan lukisan terukir telah memberi pendedahan yang sangat baik kepada pengkaji dalam mengenali dan memahami sebahagian warisan daripada Negeri Sembilan yang sangat unik. Penyelidikan terhadap Rumah Ibu Soko Biduanda Rembau ini juga telah memberi peluang kepada pengkaji dengan projek kajian lukisan terukir yang merupakan satu projek kajian yang mampu membantu memantapkan pengetahuan dan kemahiran pelajar dalam mengukur, melakar serta merekodkan hasil dapatan penemuan dalam mengukur sesebuah bangunan.

Kesimpulannya, melalui kajian ini pelajar terdedah dan dapat mendalami adat resam warisan Negeri Sembilan terutamanya tentang bagaimana Seni Bina Negeri Sembilan dan Minangkabau Indonesia yang sering dikatakan serumpun. Diharapkan segala kajian ini dapat membantu generasi muda mahupun tua dalam memberikan informasi yang berguna kepada para pembaca dan dapat membuka ruang minda kepada anak muda terutamanya dalam bidang seni bina khususnya di Negeri Sembilan tanah yang dipenuhi adat dan warisan ini.

RUJUKAN

MUZIUM, L. (2024, May 27). Utama. LMNS. <https://lmns.ns.gov.my/my/2-uncategorised/34-adat-perpatih>

Naim, H. M. A. (n.d.). RUMAH MELAYU NEGERI SEMBILAN. <https://waghlibiduandalelamaharaja.blogspot.com/2011/10/numah-melayu-negeri-sembilan.html>

Ramliraman. (2010, February 17). motif-motif seni ukiran melayu. <https://kemuningwanisan.blogspot.com/2010/02/motif-motif-seni-ukiran-melayu.html>

Naim, H. M. A. (n.d.-b). Struktur suku di Rembau. <https://waghlibiduandalelamaharaja.blogspot.com/2013/10/struktur-suku-di-rembau.html>

Lee, C. (n.d.). Suku di Negeri Sembilan:Suku Biduando. <https://bicaraciklee.blogspot.com/2015/04/suku-biduando.html>

.Ahmad, S., Kosman, K. A., Abdullah, S. Y., & Gaman, M. N. A. (2019, December 31). TERAS ADAT PERPATIH NEGERI SEMBILAN SEBAGAI SATU KEUNIKAN IDENITITI WARISAN BANGSA (â€ADAT PERPATIHâ€™CTM NEGERI SEMBILAN AS A UNIQUE IDENTITY OF NATIONAL HERITAGE).

Latif, S. F. T. B. H. A., & Kosman, K. A. (2017). The Serambi of Negeri Sembilan Traditional Malay House as a Multifungsional space – Role in Custom (Adat). *Journal of Design and the Built Environment*, 17(2), 37–50.

Halim, A. (2020b, January 17). HAK-HAK PEREMPUAN TERHADAP TANAH ADAT MENURUT ADAT PERPATIH DI DALAM ENAKMEN PEMEGANGAN ADAT BAB 215 NEGERI SEMBILAN.

Taharuddin, N. S., Zahari, N. F., & Ahmad, A. C. (2016c). The understanding of art students toward characteristic of Negeri Sembilan Minangkabau Traditional House. *MATEC Web of Conferences*, 66, 00111.

Azman, N. S., Mazlan, I. M., Sujak, I., Sood, N., & Wallen, L. J. (2022). Traditional Malay House in Negeri Sembilan: Cultural influence in design and construction. *Environment-behaviour Proceedings Journal*, 7(21), 323–332.

Hassin, N. S. F. N., & Misni, A. (2023). The Evaluation on Thermal Performance of Rumah Negeri Sembilan Berserambi Dua dan Beranjung. *International Journal of Built Environment and Sustainability*, 10(2), 11–23.

DCA50233 LUKISAN TERUKUR RUMAH IBU SOKO BIDUANDA

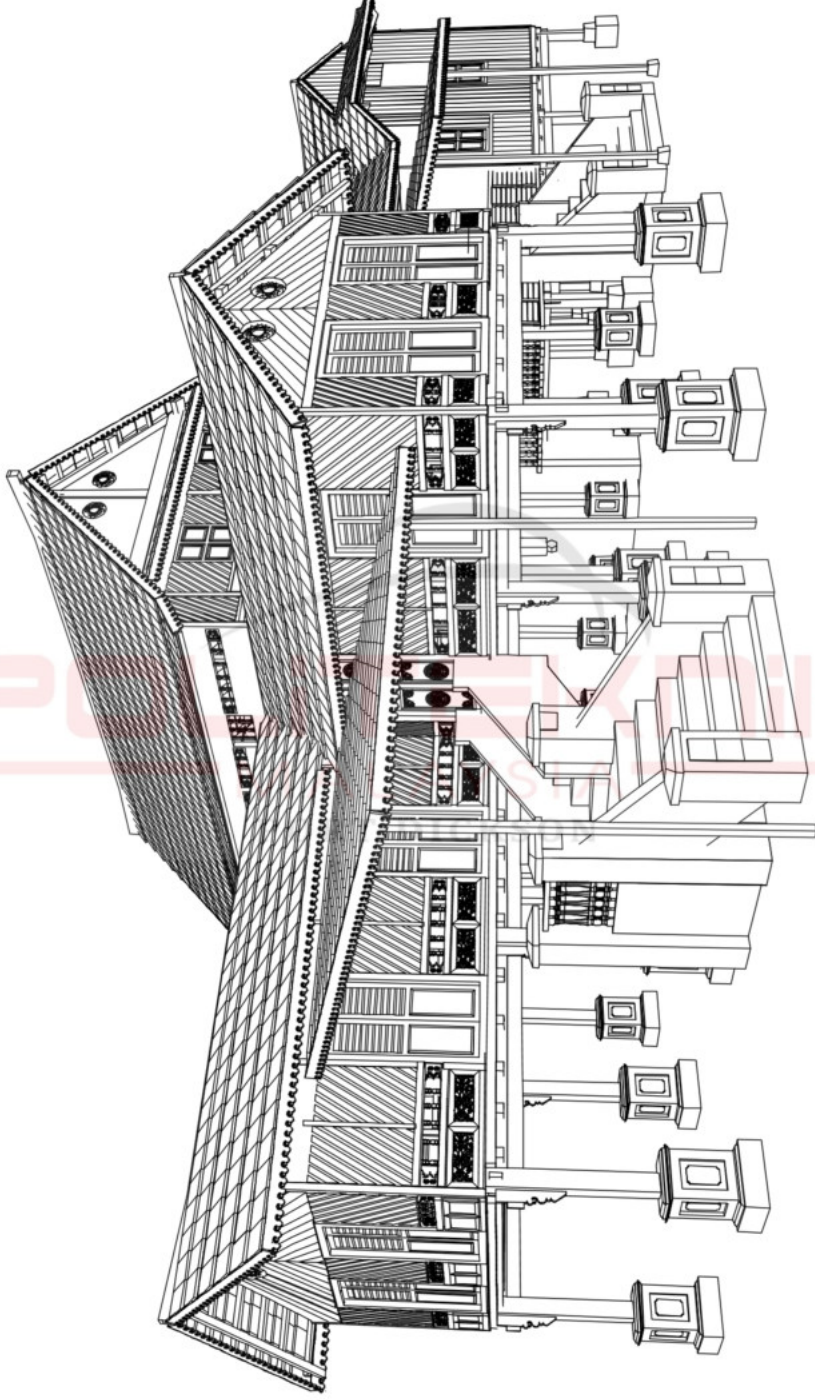

ALAMAT RUMAH WARISAN:
LOT 146, JALAN TANAH DATAR 1, KAMPUNG GADONG, 71350 KOTA, NEGERI SEMBILAN

PENSYARAH:

PN SITI FATIMAH TUZZAHRAH BINTI HJ ABD LATIF
PN HIDAYAH BINTI ROSMAN

DISEDIAKAN OLEH:

YAHYA BIN CHE HARUN (06DSB21F2013)
MUHAMMAD SYAMIM BIN IBRAHIM (06DSB21F2009)
NAZHALIEF TSEU LEAN TSHENG (06DSB21F2050)
NURULJANNAH AQILAH BINTI ZULKEFLY (06DSB21F2010)
INTAN SYAMIRA BINTI SULLIMAN (06DSB21F2008)
YAAASHINIE A/P NERU (06DSB21F2021)



Imbas Qr code bagi animasi 3D
Rumah Ibu Soko Biduanda

TAJUK PROJEK :

LUKISAN TERBUKUR,
RUMAH IBU SOKO BIDUANDA REMBAU,
LOT 146 JALAN DATAR 1, KAMPUNG GADONG,
71300 KOTA, NEGERI SEMBILAN.

TAJUK LUKISAN :

PELAN KUNCI
PELAN LOKASI
PELAN TAPAK

DILUKIS OLEH:

YAHYA BIN CHE HARUN
0605821F2003
MUHAMMAD SYAMIM BIN IBRAHIM
0605821F2009
MAZHARIEF TSEU LEAN THSENG
0605821F2050
NURULJANNAH AULIAH BINTI ZULKEFLY
0605821F2008
NURULHAFSAH BINTI SULAIMAN
0605821F2001
YAASHRIE AIP NEBU
0605821F2021

DISEMAK OLEH :

MDK. SITI FATIMAH TUZZAHRAH BT HJ ABD LATIF
MDM NUR HIDAYAH BT ROSMAN

TARIKH :

07 MARCH 2024

SKALA :

SEPERTI DITUNJUKKAN

NO LUKISAN :

BK/MY/NS/RB/SESI 2 2023/2024/LU/01

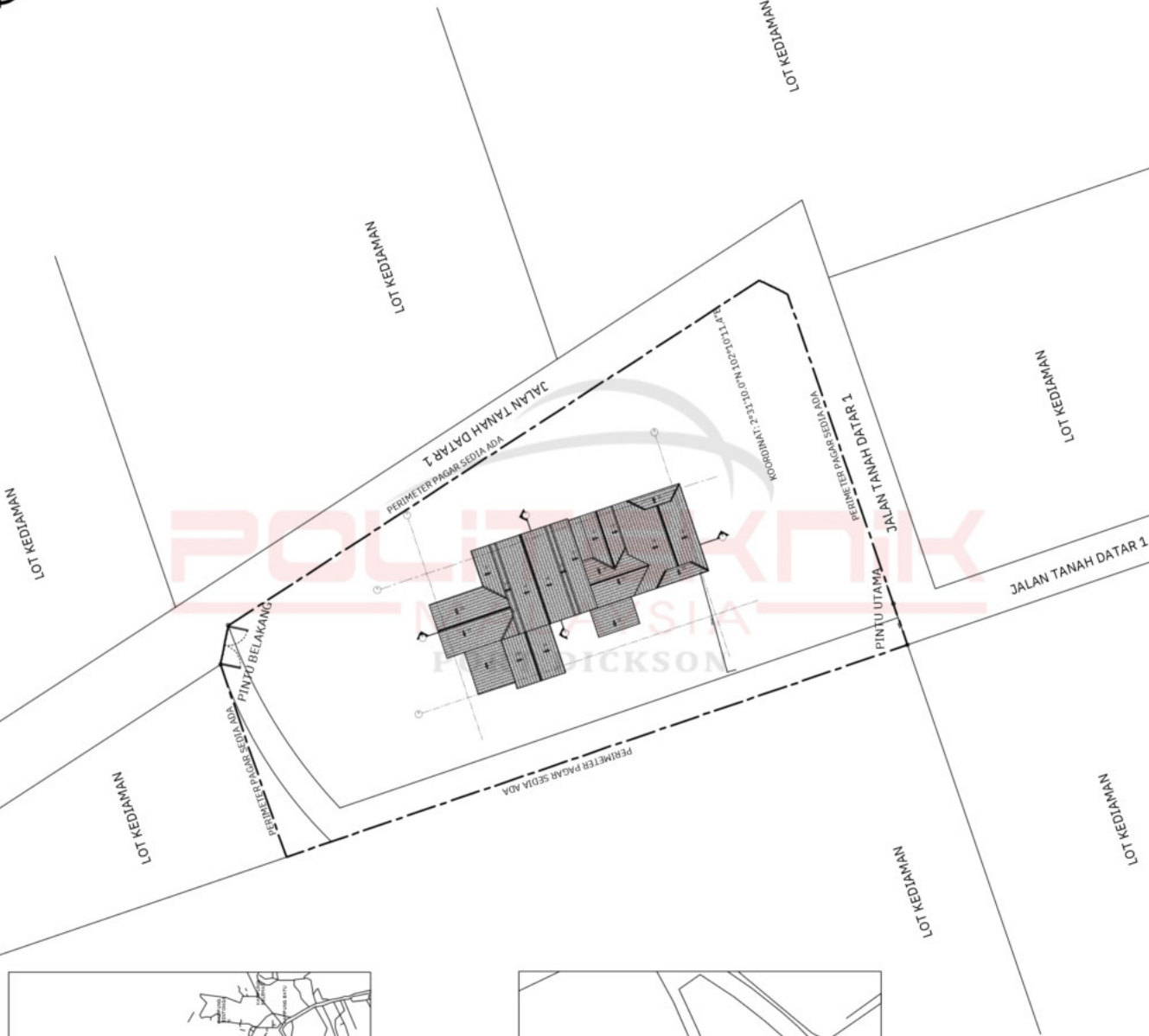

PELAN KUNCI
TANPA SKALA



LOCATION PLAN
TANPA SKALA

PELAN TAPAK
SKALA 1 : 200

TAJUK PROJEK :

LUKISAN TERUKIR,
RUMAH IBU SOKO BIDIJANDA REMBAU,
LOT 146 JALAN DATAR 1, KAMPUNG GAODOG,
71350 KOTA, NEGERI SEMBILAN .

TAJUK LUKISAN :

PELAN LANTAI

DILUKIS OLEH:

YAHYA BIN CHE HARUN
MUHAMAD SYAMIM BIN IBRAHIM
MAZHARIEF TSEU LEAN THEENG
NURULJANNAH AQILAH BINTI ZULKEFLY
NURULHAFSAH BINTI SULIMAN
YAASHINIE APPNERU

DISEMAK OLEH:

MDM. SITI FATIMAH TUZZABRAH BT HJ ABD LATIF
MDM NUR HIDAYAH BT ROSMAN

TARIKH:

07 MARCH 2024

SKALA :

SKALA 1 : 75

NO LUKISAN :

BK/MPY/NS/RB/SESI.2 2023/2024/LU/02

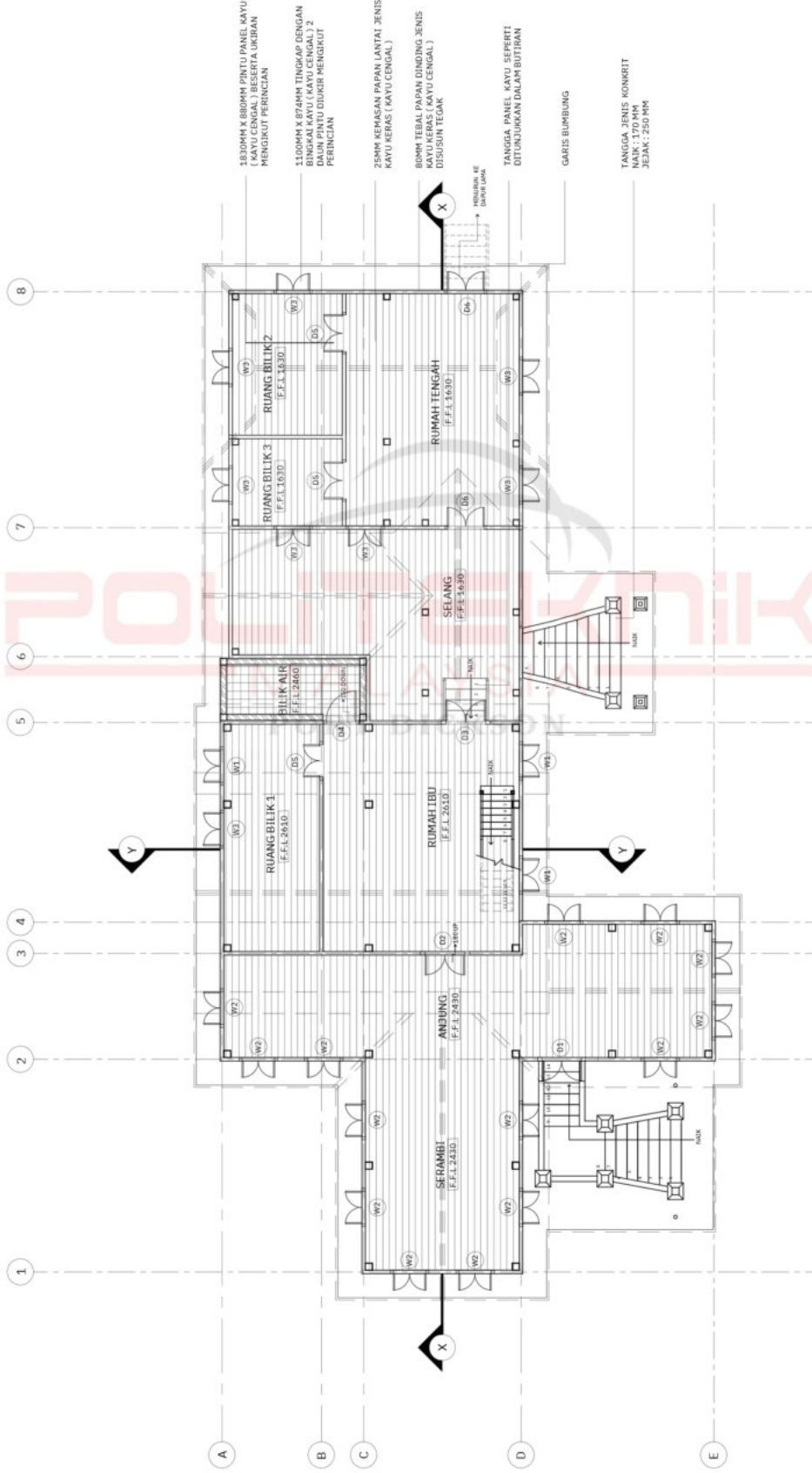

PELAN LANTAI
SKALA 1 : 75

TAJUK PROJEK :

LUKISAN TERUKUR,
RUMAH IBU SOKO EIDUANDA REMBAU,
LOT 146, JALAN DATAR 1, KAMPUNG GADONG,
71350 KOTA, NEGERI SEMBILAN.

TAJUK LUKISAN :

STRUKTUR PELAN

DILUKIS OLEH:

YAHYA BIN CHE HARUN
0405821F2013
MUHAMMAD SYAMIM BIN IBRAHIM
0405821F2069
MAZHARULFIEF TSEU LEAN THEENG
0405821F2050
NURULJANNAH ADULAH BINTI ZULKEFLY
0405821F2052
NURULHAFSAH BINTI SULEMAN
0405821F2068
YAAHSINIE AIP NERU
0405821F2021

DISEMAK OLEH:

MDM. SITI FATIMAH TUZZAHRAH BT HJ ABD LATIF
MDM NUR HIDAYAH BT ROSMAN

TARIKH:

07 MARCH 2024

SKALA:

SKALA 1 : 75

NO LUKISAN :

BK/MS/NS/RB/SESI 2 2023/2024/1U/03

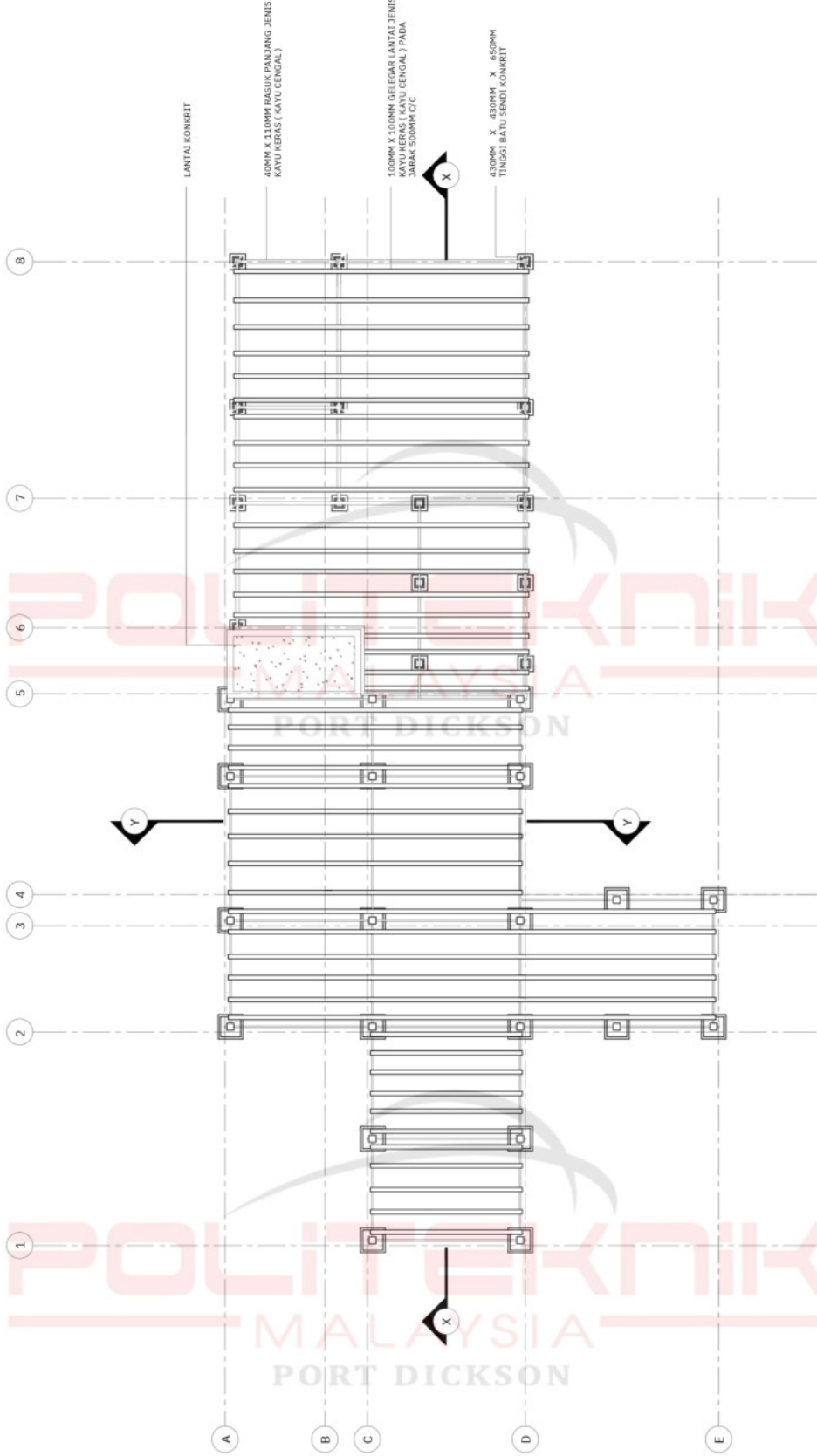

STRUKTUR PELAN
SKALA 1 : 75

TAJUK PROJEK :

LUKISAN TERUKIR,
RUMAH IBU SOKO BIDIJANDA REMBAU,
LOT 146 JALAN DATAR 1, KAMPUNG GADONG,
71350 KOTA, NEGERI SEMBILAN.

TAJUK LUKISAN :

PELAN LOTENG

DILUKIS OLEH:

YAHYA BIN CHE HARUN 0605824F2033
MUHAMAD SYAKIM BIN IBRAHIM 0605824F2009
MAZHALIEF TSEU LEAN THEENG 0605824F2000
NURULJANNAH AQILAH BINTI ZULKEFLY 0605824F2008
YAAKHINIE AYP NERU 0605824F2021

DISEMAK OLEH:

MDM. STI FATIMAH TUZZAHRAH BT HJ ABD LATIF
MDI NUR HIDAYAH BT ROSMAN

TARIKH:

07 MARCH 2024

SKALA :

SKALA 1 : 75

NO LUKISAN :

BK/MY/NS/RB/SESI.2.2023/2024/LU/04

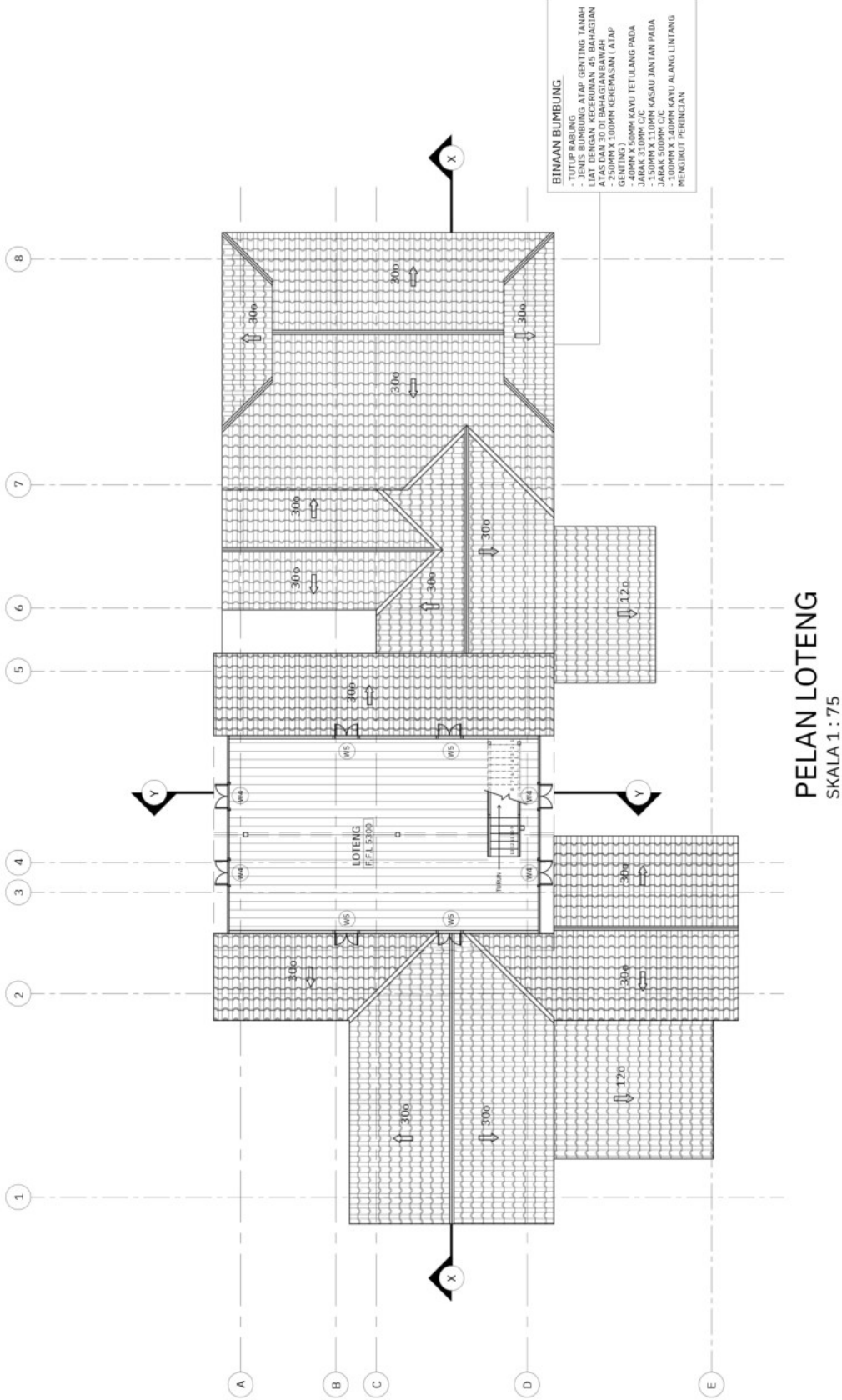

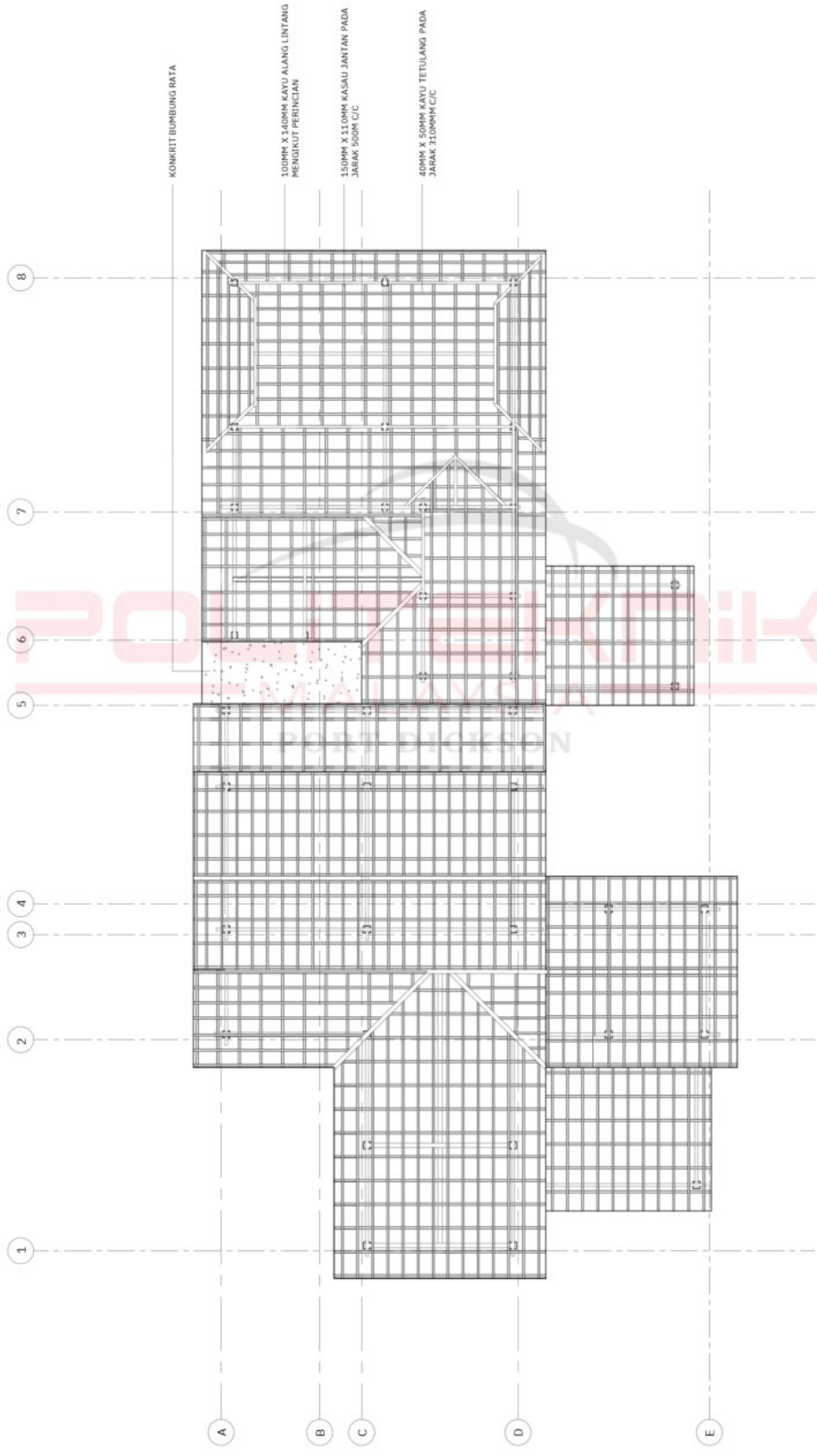

STRUKTUR BUMBUNG
SKALA 1 : 75

TAJUK PROJEK :
LUKISAN TERUKUR,
RUMAH IBU SOKO BIDIUANDA REMBAU,
LOT 146 JALAN DATAR 1, KAMPUNG GAODOING,
71350 KOTA, NEGERI SEMBILAN . . .

TAJUK LUKISAN :
STRUKTUR BUMBUNG

DILUKIS OLEH:
YAHYA BIN CHE HARUN
0605821F2013
0605821F2009
MUHAMAD SYAKIM BIN IBRAHIM
0605821F2000
MAZHARIEF TSEU LEAN THEENG
0605821F2000
IBRAHIM SYAMBA BIN ZULKIFELY
0605821F2008
INTAN SYAMBA BIN TI SULIMAN
0605821F2021
YAASHINIE A/P MERU
0605821F2021

DISEMAK OLEH :
MDM STTI FATIMAH TUZZAHRAH BT HJ ABD LATIF
MDM NUR HIDAYAH BT ROSMAN

TARIKH :
07 MARCH 2024

SKALA :
SKALA 1 : 75

NO LUKISAN :
BK/RY/NS/RB/SESI 2 2023/2024/LU/05

BINAAN BUMBUNG.

- TUTUP RABUNG
- JENIS BUMBUNG ATAP GENTING TANAH LINTANG (GENTING BERKUNCI) TERBUKA ATAS DAN 30 DI BAHAGIAN BAWAH
- 250MM X 100MM KEKEMASAN (ATAP GENTING)
- 50MM KAYU TETULANG PADA JARAK 315MM C/C
- 150MM X 110MM KASAU JANTAN PADA JARAK 500MM C/C
- 100MM X 1.60MM KAYU ALANG LINTANG MENGIKUT PERINCIAN

BUMBUNG RUANG TENGAH MENGIKUT BUTIRAN PERINCIAN

1830MM X 880MM PINTU PANEL KAYU (KAYU CENGAL) BERSERTA UKIRAN MENGIKUT PERINCIAN

80MM TEBAL PAPAN DINDING JENIS KAYU KERAS (KAYU CENGAL) DISUSUN TEGAK

1400MM X 140MM TIANG KAYU

430MM X 430MM X 460MM TINGGI BATU SENDI KONKRIT

RUANG TENGAH X-X

KERATAN X-X
SKALA 1 : 75

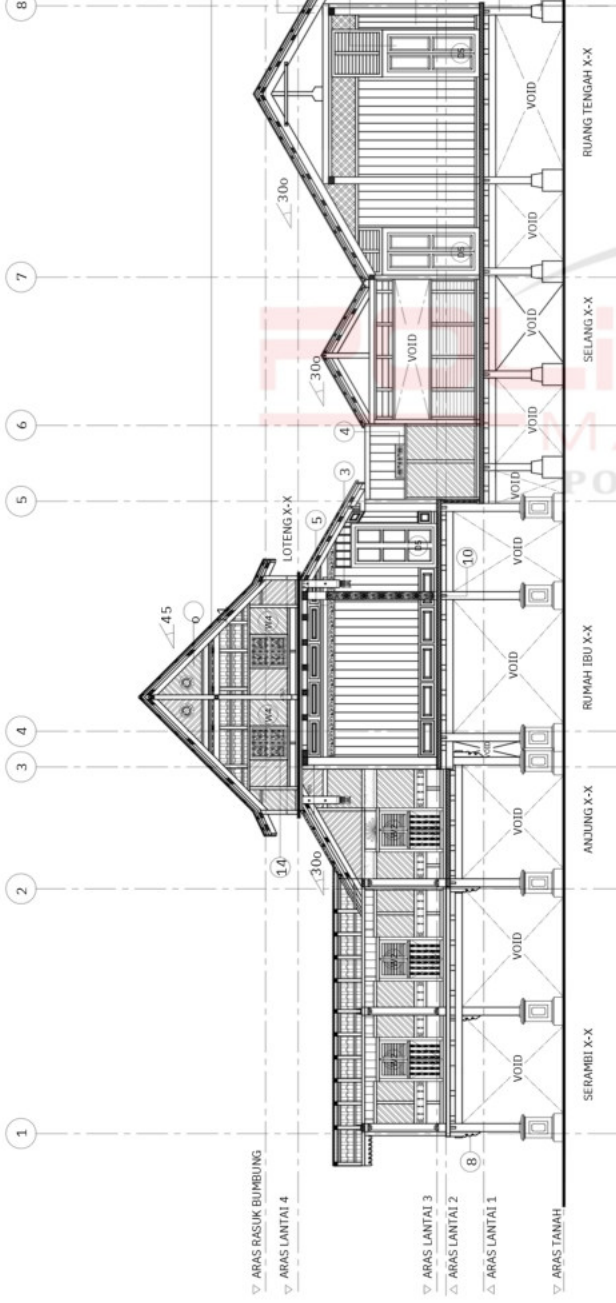

BINAAN BUMBUNG.

- TUTUP RABUNG
- JENIS BUMBUNG ATAP GENTING TANAH LINTANG (GENTING BERKUNCI) TERBUKA ATAS DAN 30 DI BAHAGIAN BAWAH
- 250MM X 100MM KEKEMASAN (ATAP GENTING)
- 50MM KAYU TETULANG PADA JARAK 315MM C/C
- 150MM X 110MM KASAU JANTAN PADA JARAK 500MM C/C
- 100MM X 1.60MM KAYU ALANG LINTANG MENGIKUT PERINCIAN

BUMBUNG LOTENG MENGIKUT BUTIRAN PERINCIAN

1830MM X 1130MM 2 BUKAAN PINTU PANEL DENGAN BINGKAI KAYU (KAYU CENGAL) BERSERTA UKIRAN

80MM TEBAL PAPAN DINDING JENIS KAYU KERAS (KAYU CENGAL)

160MM X 160MM TIANG KAYU

560MM X 560MM X 880MM TINGGI BATU SENDI KONKRIT

RUANG TENGAH Y-Y

KERATAN Y-Y
SKALA 1 : 75

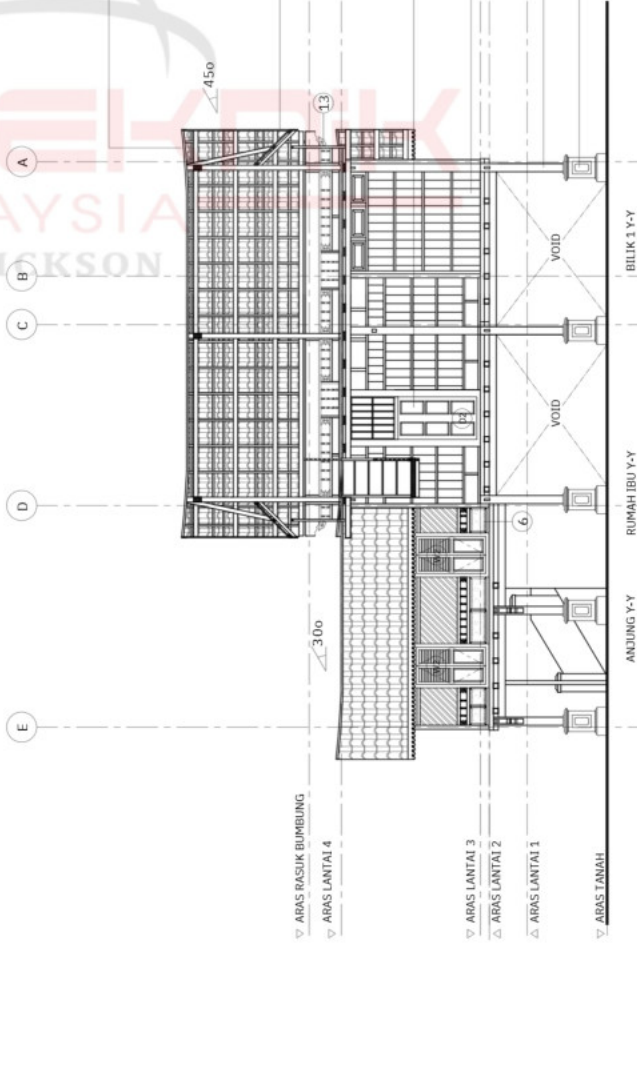

TAJUK PROJEK :

LUKISAN TERUKUR,
RUMAH IBU SOKO ELDUANDA REMBAU,
LOT 146, JALAN DATAR 1, KAMPUNG GADONG,
71350 KOTA, NEGERI SEMBILAN.

TAJUK LUKISAN :

KERATAN X - X
KERATAN Y - Y

DILUKIS OLEH:

YAHYA BIN CHE HARUN
0605821F2013
MUHAMMAD SYAMIM BIN IBRAHIM
0605821F2009
MAZHALLIEF TSEU LEAN THEBENG
0605821F2050
NURULJANNAH ADILAH BINTI ZULKEFLY
0605821F2008
YASHINIE AIP NERU
0605821F2021

DISEMAK OLEH:

MDM- SITI FATIMAH TUZZAHRAH BT HJ ABD LATIF
MDM NUR HIDAYAH BT ROSMAN

TARIKH:

07 MARCH 2024

SKALA:

SKALA 1 : 75

NO LUKISAN :

BK/MY/NS/RB/SESI 2 2023/2024/1U/07

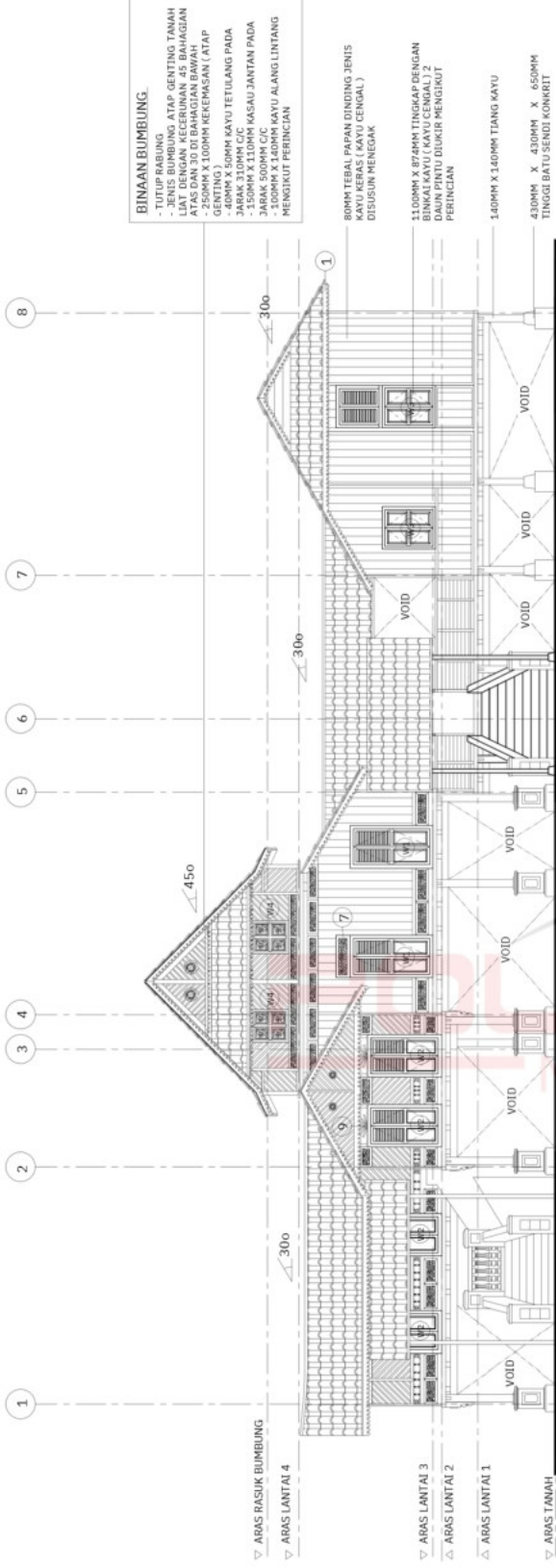

PANDANGAN HADAPAN
SKALA 1 : 75

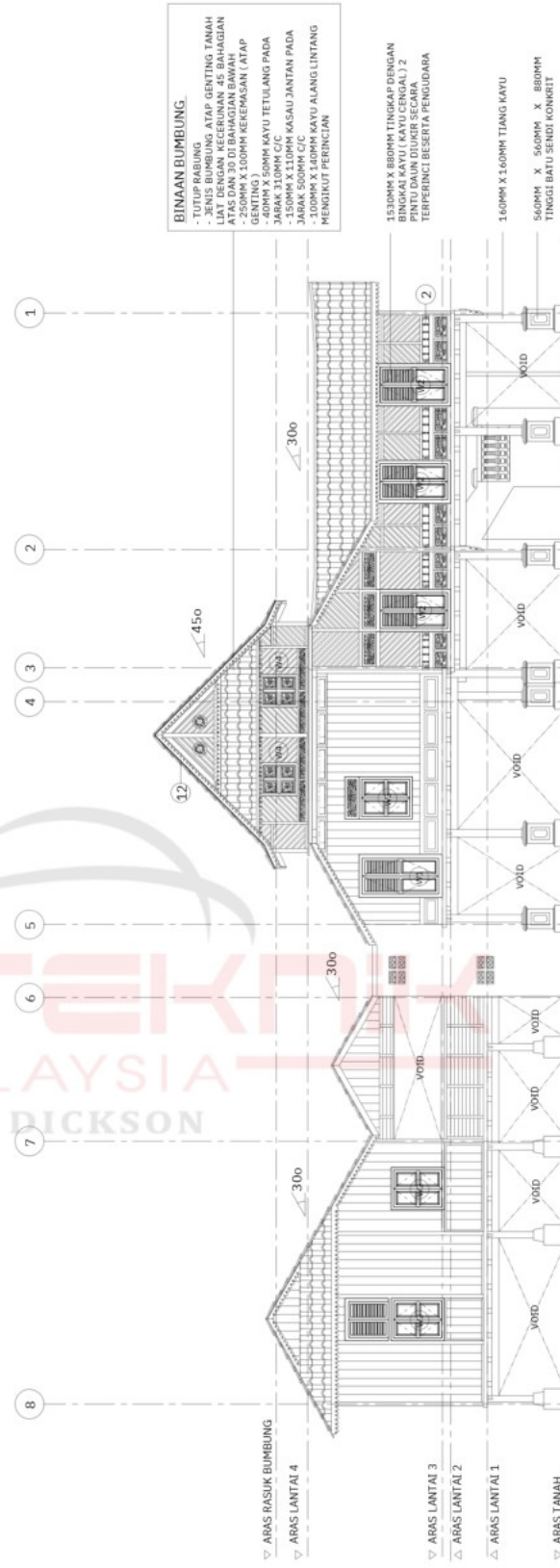

PANDANGAN BELAKANG
SKALA 1 : 75

TAJUK PROJEK :	LUKISAN TERUKIR, RUMAH IBU SOKO BIDUANDA REMBAL, LOT 146 JALAN DATAR 1, KAMPUNG GADONG, 71350 KOTA, NEGERI SEMBILAN .
TAJUK LUKISAN :	PANDANGAN HADAPAN PANDANGAN BELAKANG
DILUKIS OLEH:	YAHYA BIN CHE HARUN 0605821F2013 MUHAMMAD SYAMIM BIN IBRAHIM 0605821F2009 NAZHALEEF TSEU LEAN TSENG 0605821F2008 NURULJANNAH AULIAH BINTI ZUKEFLY 0605821F2001 NURUL HANISAH BINTI SULIMAN 0605821F2021 VAASHNIE AP NERU
DISEMAK OLEH :	MDM. SITI FATIMAH TUZZAHRAH BT HJ ABD LATIF MDM NUR HIDAYAH BT ROSMAN
TARIKH:	07 MARCH 2024
SKALA :	SKALA 1 : 75
NO LUKISAN :	BK/MY/NS/RB/SEST 2. 2023/2024/LUJ08

BINAAN BUMBUNG
- TUTUP RABUNG
- JENIS BUMBUNG ATAP GENTING TANAH
- JENIS RUMAH BANGUNAN
- 2500MM X 100MM KEKEMASAN (ATAP
GENTING)
- 250MM KAYU TETULANG PADA
JARAK 310MM C/C
- 150MM X 110MM KASAU JANTAN PADA
JARAK 500MM C/C KAYU ALANG LINTANG
MENGIKUT PERINCINAN

BUMBUNG LOTENG MENGIKUT
BUTIRAN PERINCINAN

1530MM X 880MM TINGKAP DENGAN
BINGKAL KAYU (KAYU CENGAL) 2
PINTU DAUN DIUKIR SECARA
TERPERINCI BERSERTA PENGUNARA

160MM X 160MM TIANG KAYU
560MM X 560MM X 880MM
TINGGI BATU SENDI KONKRIT

BINAAN BUMBUNG
- TUTUP RABUNG
- JENIS BUMBUNG ATAP GENTING TANAH
- LAYAT DENGAN KEGERUMAN 45 BAHAGIAN
DARI 100 BAHAGIAN
- 250MM X 100MM KEKEMASAN (ATAP
GENTING)
- 40MM X 50MM KAYU TETULANG PADA
JARAK 310MM C/C
- 150MM X 110MM KASAU JANTAN PADA
JARAK 500MM C/C
- 100MM X 160MM KAYU ALANG LINTANG
MENGIKUT PERINCINAN

BUMBUNG LOTENG MENGIKUT
BUTIRAN PERINCINAN

1100MM X 870MM TINGKAP DENGAN
BINGKAL KAYU (KAYU CENGAL) 2
DAUN PINTU DIUKIR MENGIKUT
PERINCINAN

25MM KEKEMASAN PAPAN LANTAI JENIS
KAYU KERAS (KAYU CENGAL)

160MM X 160MM TIANG KAYU
560MM X 560MM X 880MM
TINGGI BATU SENDI KONKRIT

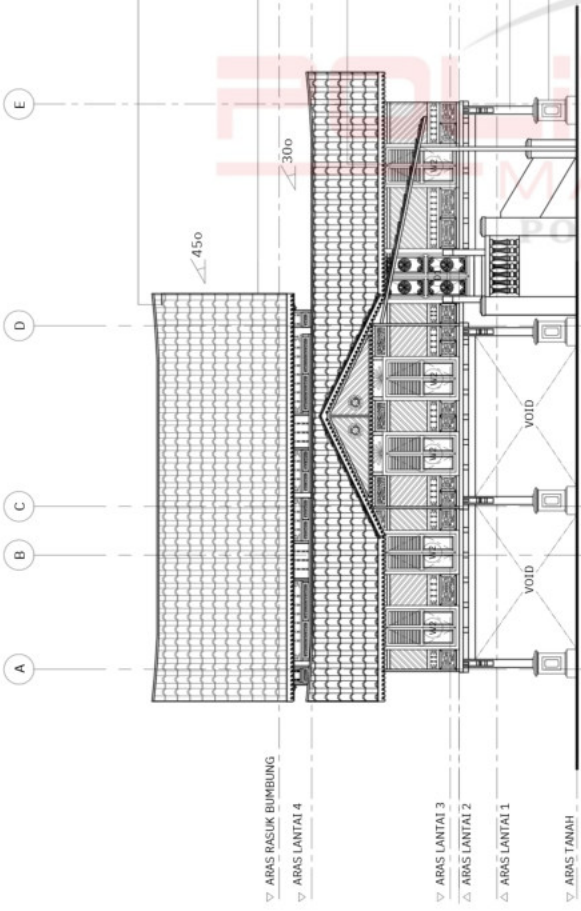

PANDANGAN KIRI
SKALA 1 : 75

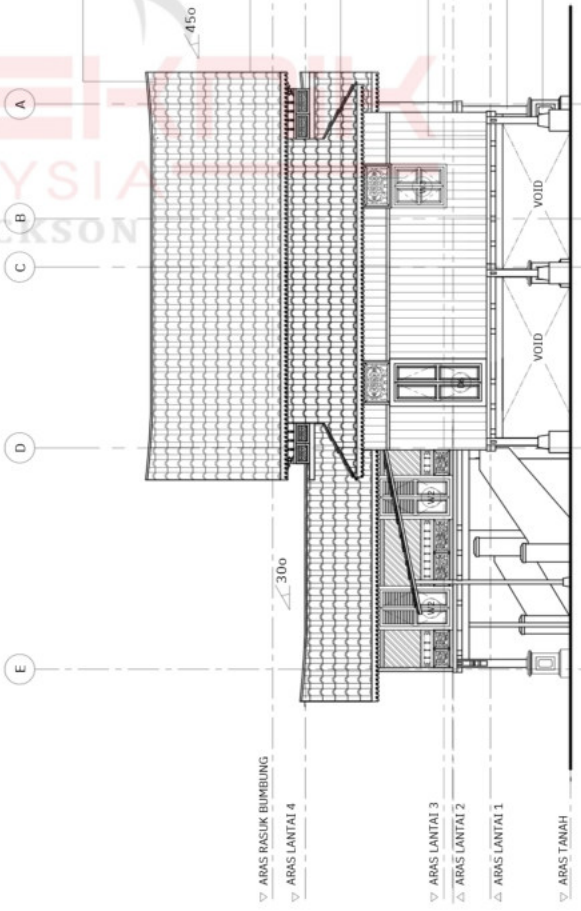

PANDANGAN KANAN
SKALA 1 : 75

TAJUK PROJEK :	LUKISAN TERUKUR, RUMAH IBU SOKO BIDUANDA REMBAU, LOT 146, JALAN DATAR 1, KAMPUNG GADONG, 71350 KOTA, NEGERI SEMBILAN .
TAJUK LUKISAN :	PANDANGAN KIRI PANDANGAN KANAN
DILUKIS OLEH:	YAHYA BIN CHE HARUN MUHAMMAD SYAMIN BIN IBRAHIM NAZHALIEF TSEU LEAN THISENG NURULJANNAH ADUAN BINTI ZULKEFLY NURULHAFSAH BINTI SULIMAN YASSHRIE AIP NEBU 06058212013 06058212009 06058212050 06058212008 06058212021
DISEMAK OLEH :	MDM- SITI FATIMAH TUZZAHRAH BT HJ ABD LATIF MDI NUR HIDAYAH BT ROSMAN
TARIKH :	07 MARCH 2024
SKALA :	SKALA 1 : 75
NO LUKISAN :	BK/ MY/ NS/ RB/ SE/ ST 2 2023/ 2024/ LU/ 09

TAJUK PROJEK :
LUKISAN TERUKUR,
RUMAH IBU SOKO BIDIUANDA REMBAU,
LOT 146 JALAN DATAR 1, KAMPUNG GADONG,
71350 KOTA, NEGERI SEMBILAN.

TAJUK LUKISAN :
JADUAL TINGKAP

DILUKIS OLEH:
YAHYA BIN CHE HARUN
MUHAMAD SYAKIM BIN IBRAHIM
MAZHALEEF TSEU LEAN THEBENG
NURULJANNAH KOLIAN BINTI ZULKIFELY
NURULHAFSAH BINTI SULTIMAN
YAASHINEE AIP NERU

DISEMAK OLEH :
MDM. STTI FATIMAH TUZZAHRAH BT HJ ABD LATIF
PDM NUR HIDAYAH BT ROSMAN

TARIKH :
07 MARCH 2024

SKALA :
1 : 25

NO LUKISAN :
BK/RY/NS/RB/SESI 2 2023/2024/LU/10

JADUAL TINGKAP 1:25

JENIS	W1	W2	W3	W4	W5
PELAN					
PANDANGAN					
KUANTITI	3	15	7	2	4
BAHAN	1710 MM X 880 MM TINGKAP DENGAN BINGKAI KAYU (KAYU CENGAL) 2 PINTU DAUN DIUKIR SECARA TERPERINCI BERSERTA PENGUDARA	1530 MM X 880 MM TINGKAP DENGAN BINGKAI KAYU (KAYU CENGAL) 2 PINTU DAUN DIUKIR SECARA TERPERINCI BERSERTA PENGUDARA	1100 MM X 874 MM TINGKAP DENGAN BINGKAI KAYU (KAYU CENGAL) 2 DAUN PINTU DIUKIR MENGIKUT PERINCIAN	750 MM X 680 MM TINGKAP PANEL KAYU (KAYU CENGAL) 2 DAUN PINTU BERSERTA UKIRAN MENGIKUT PERINCIAN	405 MM X 640 MM TINGKAP PANEL KAYU (KAYU CENGAL) BERSERTA UKIRAN MENGIKUT PERINCIAN
LOKASI	RUANG BILIK 1 & RUMAH TENGAH	SERAMBI & ANJUNG	RUANG BILIK 1 , RUANG BILIK 2 , RUANG BILIK 3 , RUMAH IBU	POGHAN (LOTENG)	POGHAN (LOTENG)

JADUAL PINTU 1:25

JENIS	D1	D2	D3
PELAN			
PANDANGAN	 	 	
KUANTITI	1	1	1
BAHAN	1940 MM X 1100 MM 2 BUKAAN PINTU KAYU YANG BERCORAK BUNGA DIPERBUAT DARIPADA KAYU CENGAL BESERTA UKIRAN MENGIKUT PERINCIAN	1830 MM X 1130 MM 2 BUKAAN PINTU PANEL DENGAN BINGKAI KAYU (KAYU CENGAL) BESERTA UKIRAN MENGIKUT PERINCIAN	1650 MM X 1110 MM 2 BUKAAN PINTU PANEL DENGAN BINGKAI KAYU (KAYU CENGAL) BESERTA UKIRAN MENGIKUT PERINCIAN
LOKASI	ANJUNG	ANJUNG	RUMAH IBU

JADUAL PINTU 1:25

JENIS	D4	D5	D6
PELAN			
PANDANGAN	 	 	
KUANTITI	1	3	1
BAHAN	1710 MM X 780 MM 2 BUKAAN PINTU PANEL DENGAN BINGKAI KAYU (KAYU CENGAL) BESERTA UKIRAN MENGIKUT PERINCIAN	1830 MM X 880 MM PINTU PANEL KAYU (KAYU CENGAL) BESERTA UKIRAN MENGIKUT PERINCIAN	1940 MM X 950 MM 2 BUKAAN PINTU PANEL DENGAN BINGKAI KAYU (KAYU CENGAL) BESERTA UKIRAN MENGIKUT PERINCIAN
LOKASI	TANDAS	RUANG BILIK 1, RUANG BILIK 2 , RUANG BILIK 3	RUMAH TENGAH

TAJUK PROJEK :

LUKISAN TERUKUR,
RUMAH IBU SOKO BIDIANDA REMBAU,
LOT 146, JALAN DATAR 1, KAMPUNG GADONG,
71350 KOTA, NEGERI SEMBILAN .

TAJUK LUKISAN :

BUTIRAN UKIRAN

DILUKIS OLEH:

YAHYA BIN CHE HARUN
060582312013
MUHAMAD SYAKIM BIN IBRAHIM
060582312009
MAZHALIEF TSEU LEAN THEENG
060582312050
NURULJANNAH AQILAH BINTI ZULKIFLY
060582312008
NURUL HANISAH BINTI SULIMAN
060582312008
YAAKHINEE AIP NERU
060582312021

DISEMAK OLEH :

MDM. STITI FATIMAH TUZZAHRAH BT HJ ABD LATIF
PIDM NUR HIDAYAH BT ROSMAN

TARIKH :





07 MARCH 2024



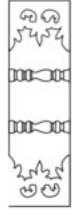

SKALA :



1 : 10

NO LUKISAN :



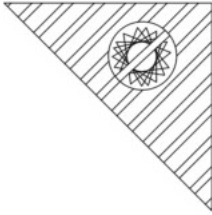

BK/MS/RS/RB/SESI 2 2023/2024/LU/12

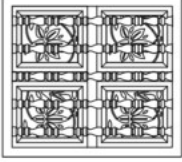
BUTIRAN UKIRAN 1:10		1	2	3	4	5
						
MATERIAL	KAYU CENGAL KAYU CENGAL					KAYU CENGAL
LOKASI	ANDE - ANDE (CUCURAN ATAP) / KEKISI BATANG LARIK (LOTENG / ANJUNG / SERAMBII)					DIDING UKIR (RUMAH IBU)

BUTIRAN UKIRAN 1:10		6	7	8	9
					
MATERIAL	KAYU CENGAL				
LOKASI	DINDING UKIR (ANJUNG, SERAMBII, RUMAH IBU)	DINDING UKIR (ANJUNG, SERAMBII, RUMAH IBU)	TETUPAI (ALAS TIANG)	CORAK TERATAI (KEPALA TINGKAP)	

BUTIRAN UKIRAN 1:10	11		12		13		14	
	MATERIAL	KAYU CENGAL	KAYU CENGAL	KAYU CENGAL	KAYU CENGAL	KAYU CENGAL	KAYU CENGAL	KAYU CENGAL
LOKASI	TEBAR LAYAR (LOTENG, ANJUNG)	ANDE - ANDE (CUCURAN ATAP)	ANDE - ANDE (CUCURAN ATAP)	KEKISI (LOTENG)	KEKISI (LOTENG)	KEKISI (LOTENG)	TINGKAP KAYU DAN KAYU BOTOL (LOTENG)	TINGKAP KAYU DAN KAYU BOTOL (LOTENG)

ANDE - ANDE (CUCURAN ATAP)

BUTIRAN UKIRAN 1:10	15		16		17		18	
	MATERIAL	KAYU CENGAL	KAYU CENGAL	KAYU CENGAL	KAYU CENGAL	KAYU CENGAL	KAYU CENGAL	KAYU CENGAL
LOKASI	TIANG SERI (HADAPAN)	TIANG SERI (BELAKANG)	TIANG SERI (KIRI)	TIANG SERI (KANAN)	TIANG SERI (KIRI)	TIANG SERI (KIRI)	TIANG SERI (KANAN)	TIANG SERI (KANAN)

TAJUK PROJEK :

LUKISAN TERUKUR,
RUMAH IBU SOKO BIDIUANDA REMBAU,
LOT 146 JALAN DATAR 1, KAMPUNG GADONG,
71350 KOTA, NEGERI SEMBILAN.

TAJUK LUKISAN :

BUTIRAN
UKIRAN

DILUKIS OLEH:

YAHYA BIN CHE HARUN 0405821F2013
MUHAMMAD SYAKIM BIN IBRANIM 0405821F2009
NAZHARIEF TSEU LEAN TSENG 0405821F2000
NUR ZAMRAN ALI BIN TAZUKIRFELY 0405821F2008
NUR ANISA BINTI SULTMAN 0405821F2008
YASASHINIE A/P NERU 0405821F2021

DISEMAK OLEH:

MDM SITI FATIMAH TUZZAHRAH BT HJ ABD LATIF
MDM NUR HIDAYAH BT ROSMAN

TARIKH :

07 MARCH 2024

SKALA :

1 : 10

NO LUKISAN :

BK/MS/NS/RB/RESI.2 2023/2024/LU/13

TAJUK PROJEK :

LUKISAN TERUKUR,
RUMAH IBU SOKO BIDJUANDA REMBAU,
LOT 146 JALAN DATAR 1, KAMPUNG GAOOING,
71350 KOTA, NEGERI SEMBILAN . . .

TAJUK LUKISAN :

BUTIRAN UKIRAN

DILUKIS OLEH:

YAHYA BIN CHE HARUN
MUHAMAD SYAHIM BIN IBRAHIM
NAZHARIEF TSEU LEAN THENG
RIZKI NUR FARIDAH BT ZULKUFLY
NITAN SYAMBA BINTI SULTMAN
YAASHINIE AIP NERU

DISEMAK OLEH:

MDM SITI FATIMAH TUZZAHRAH BT HJ ABD LATIF
MOM NUR HIDAYAH BT ROSMAN

TARIKH:

07 MARCH 2024

SKALA :

SKALA 1 : 20

NO LUKISAN :

BK/INY/NS/RB/SESI 2 2023/2024/LU/14

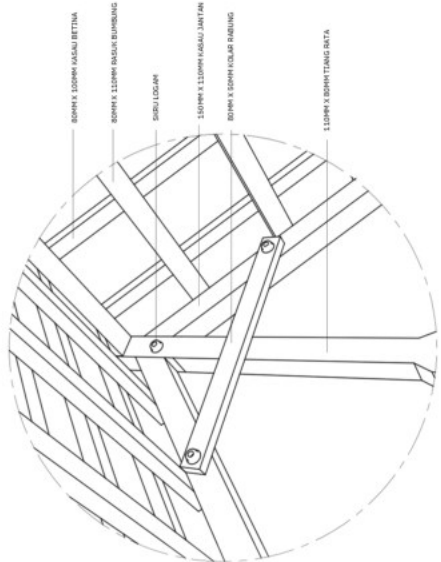

BUTIRAN RUMAH TENGAH STRUKTUR
SKALA 1 : 20

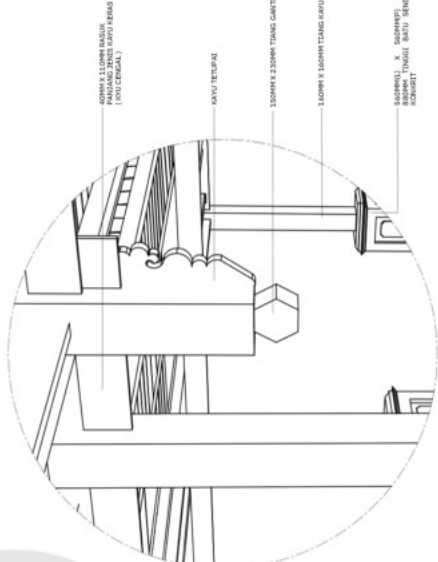

BUTIRAN TIANG GANTUNG
SKALA 1 : 20

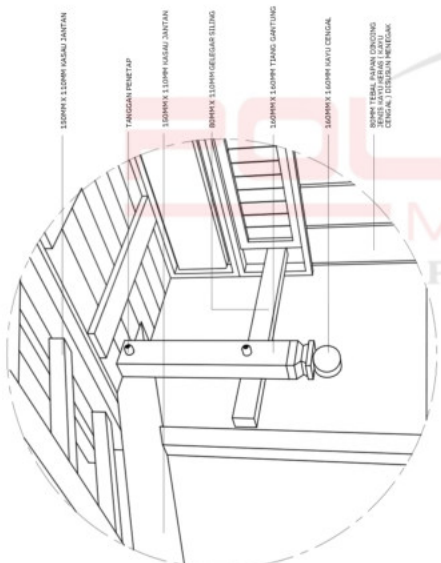

BUTIRAN TIANG ANJUNG
SKALA 1 : 20

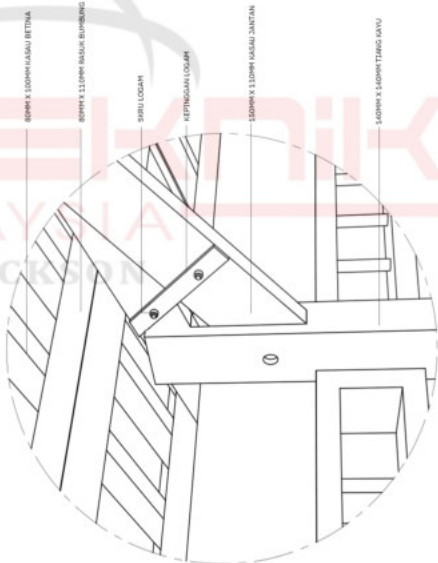

BUTIRAN BUMBUNG LOTENG
SKALA 1 : 20

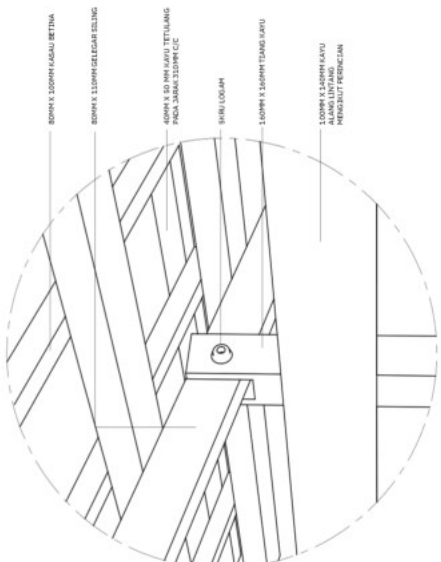

BUTIRAN BUMBUNG RUMAH IBU
SKALA 1 : 20

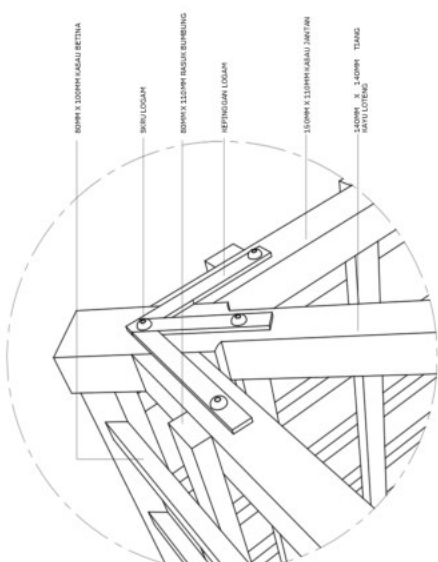

BUTIRAN BUMBUNG LOTENG
SKALA 1 : 20

TAJUK PROJEK:

LUKISAN TERUKUR,
RUMAH IBU SOKO BIDUANDA REMBAU,
LOT 146, JALAN DATAR 1, KAMPUNG GADONG,
71350 KOTA, NEGERI SEMBILAN.

TAJUK LUKISAN:

BUTIRAN TIANG KAYU
BUTIRAN TIANG SERI

©ILUSTRAS OLEH:

YANIVA BIN CHE HARUN
06658212013
06658212009
MUHAMMAD SYAMIM BIN IBRAHIM
06658212050
MAZHARULFEEZU LEAN THSENG
06658212010
MURULJANNAH AQLAN BINTI ZULKEFLY
06658212010
NAYAN SYAMIRA BINTI SULLIMAN
06658212021
FASHINE A/P NERU
06658212021

©DISEMAK OLEH:

MDM. SITI FATIMAH TUZZAHRAH BT HJ ABD LATIF
MDM NUR HIDAYAH BT ROSMAN

TARİKH:

07 MARCH 2024

SKALA:

SKALA 1 : 15

NO. LUKISAN:

06/10/15/RB/SESI 2 2023/2024/LU/15



BUTIRAN 2



BUTIRAN 1

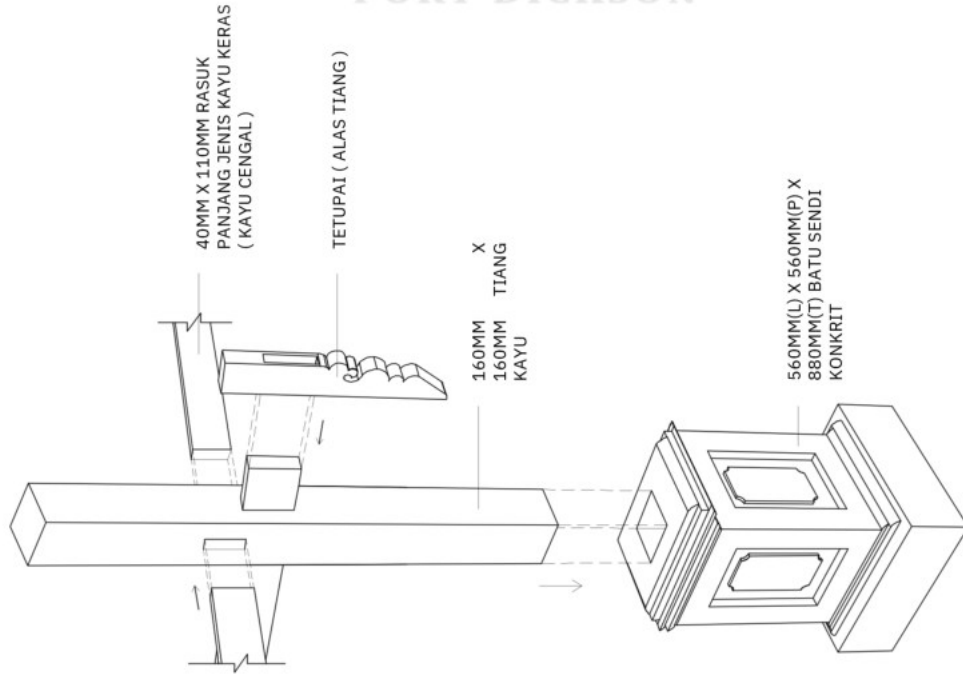

BUTIRAN TIANG KAYU

BUTIRAN TIANG KAYU
SKALA : 1 : 15

BUTIRAN TIANG SERI
SKALA : 1 : 15

TAJUK PROJEK :

LUKISAN TERUKIR,
RUMAH IBU SOKO BIDIANDA REMBAU,
LOT 146 JALAN DATAR 1, KAMPUNG GADONG,
71350 KOTA, NEGERI SEMBILAN .

TAJUK LUKISAN :

BUTIRAN TANGGA KONKRIT

DILUKIS OLEH:

YAHYA BIN CHE HARUN 0605821F2013
MUHAMMAD SYAMIM BIN IBRAHIM 0605821F2009
MAZHARIEF TSEU LEAN TSENG 0605821F2050
MURULJANNAH AQILAH BINTI ZULKIFLY 0605821F2010
INTAN SYAMIRA BINTI SULLIMAN 0605821F2010
YAGSHINIE AP NERU 0605821F2021

DISERWAK OLEH :

MDM. SITI FATIMAH TUZZAHRAH BT HD AED LATIF
MDM NUR HIDAYAH BT ROSMAN

TARIKH :

07 MARCH 2024

SKALA :

SKALA 1 : 25

NO. LUKISAN :

BK/MT/NS/RB/SESI 2 2023/2024/LU/16

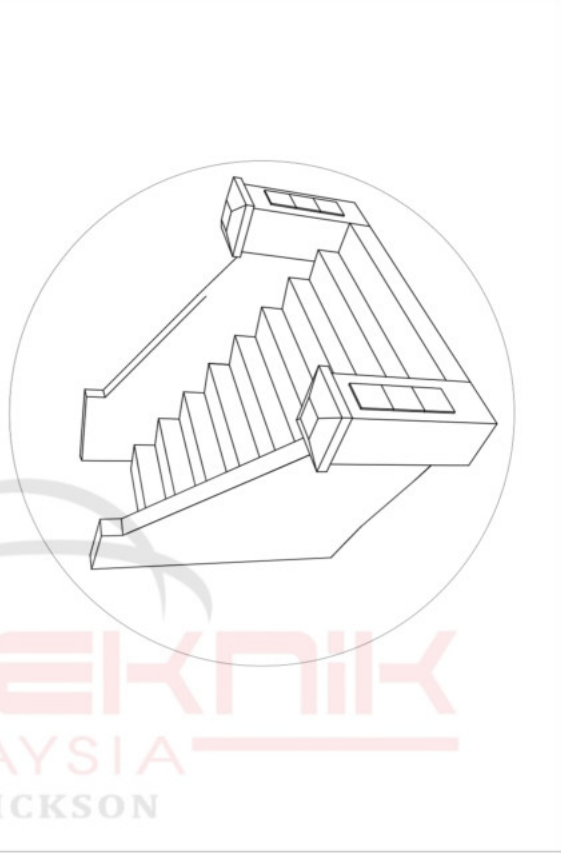
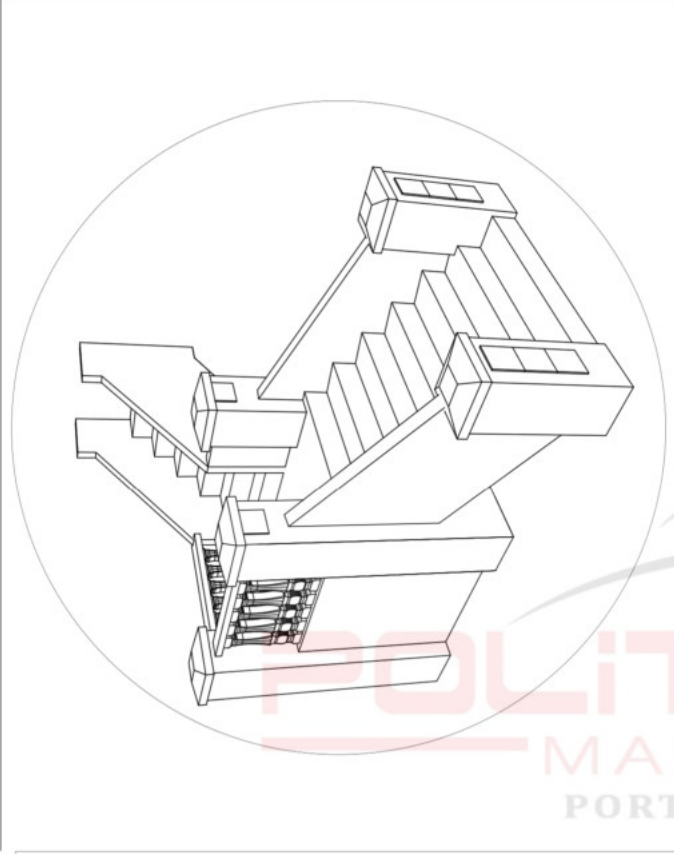

PANDANGAN ISO
SKALA : 1 : 25

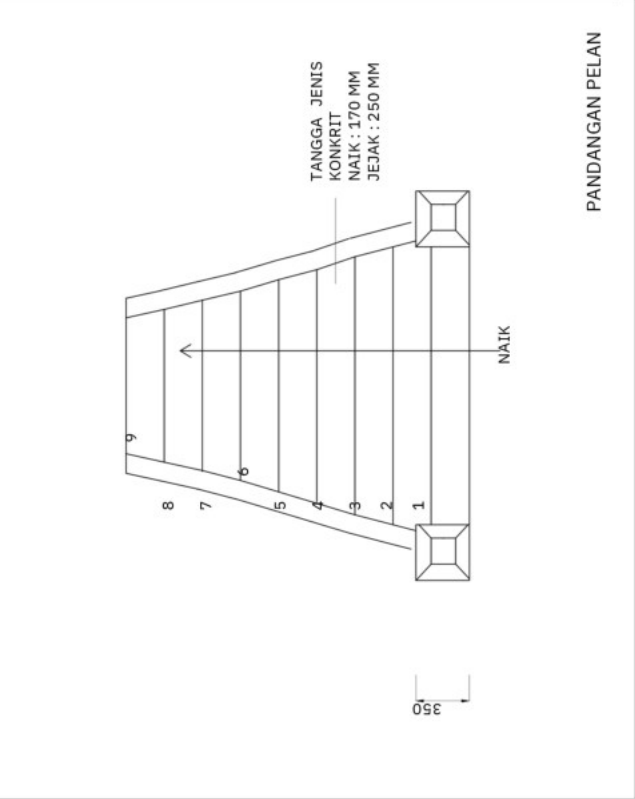
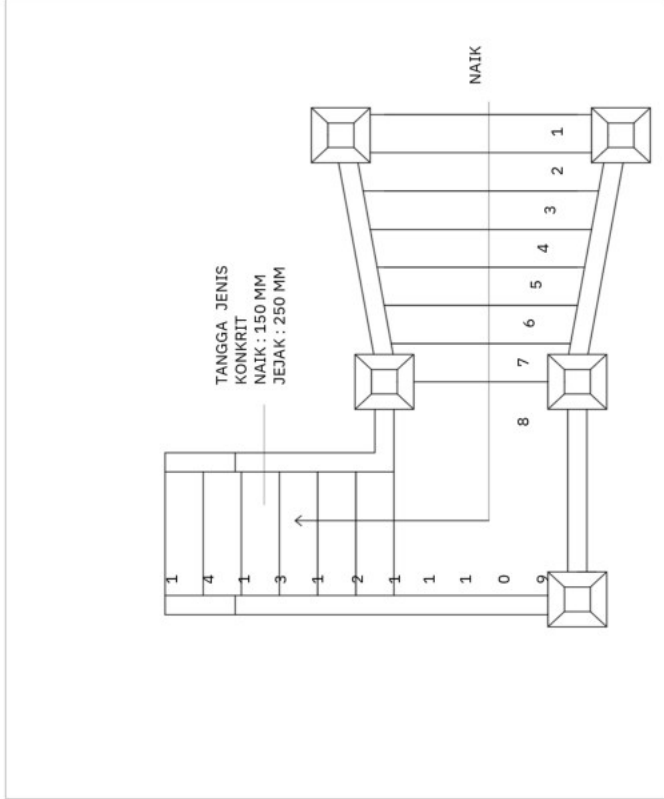

PANDANGAN PELAN

BUTIRAN TANGGA KONKRIT
SKALA : 1 : 25

TAJUK PROJEK :

LUKISAN TERUKUR,
RUMAH IBU SOKO BIDUANDA REMBAU,
LOT 146 JALAN DATAR 1, KAMPUNG GADONG,
71350 KOTA, NEGERI SEMBILAN .

TAJUK LUKISAN :

BUTIRAN TANGGA KAYU

DILUKIS OLEH:

YAHYA BIN CHE HARUN 0605821F2013
MUHAMMAD SYAMIM BIN IBRAHIM 0605821F2009
NAZHALLEF TSEU LEAN TSENG 0605821F2050
NURJANNAH AQLAH BINTI ZULKEFLY 0605821F2008
YAASHINE A/P NERU 0605821F2021

DISEMAK OLEH:

MDM. SITI FATIMAH TUZAHRAH BT HJ ABD LATIF
MDY NUR HIDAYAH BT ROSHAN

TARIKH:

07 MARCH 2024

SKALA :

SKALA 1 : 15

NO LUKISAN :

BK/MS/RS/RB/SESI 2/2023/2024/LU/17

TANGGA LOTENG

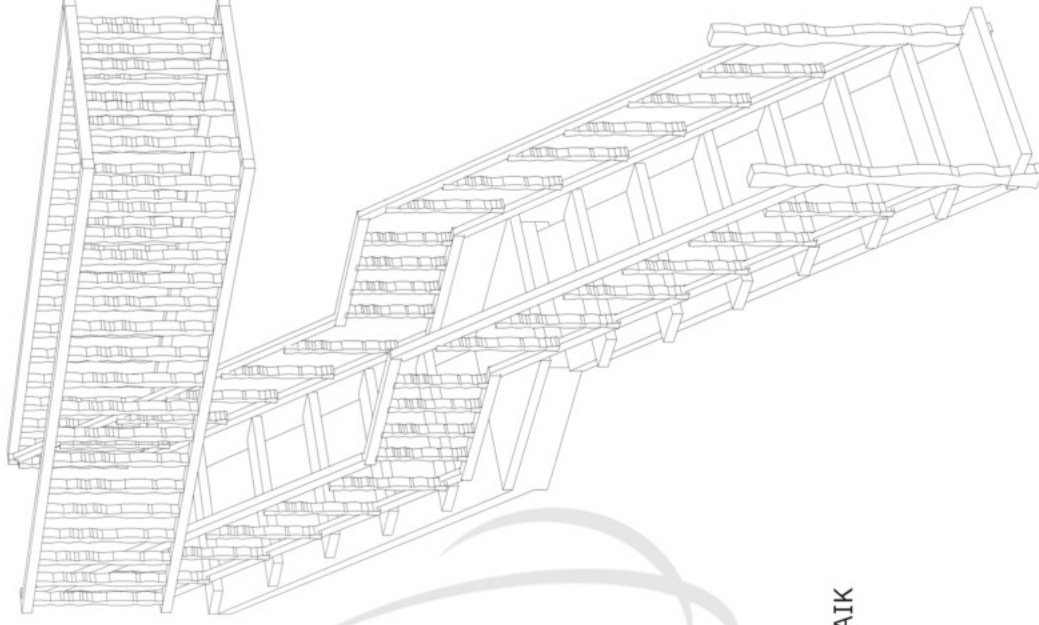

PANDANGAN ISO

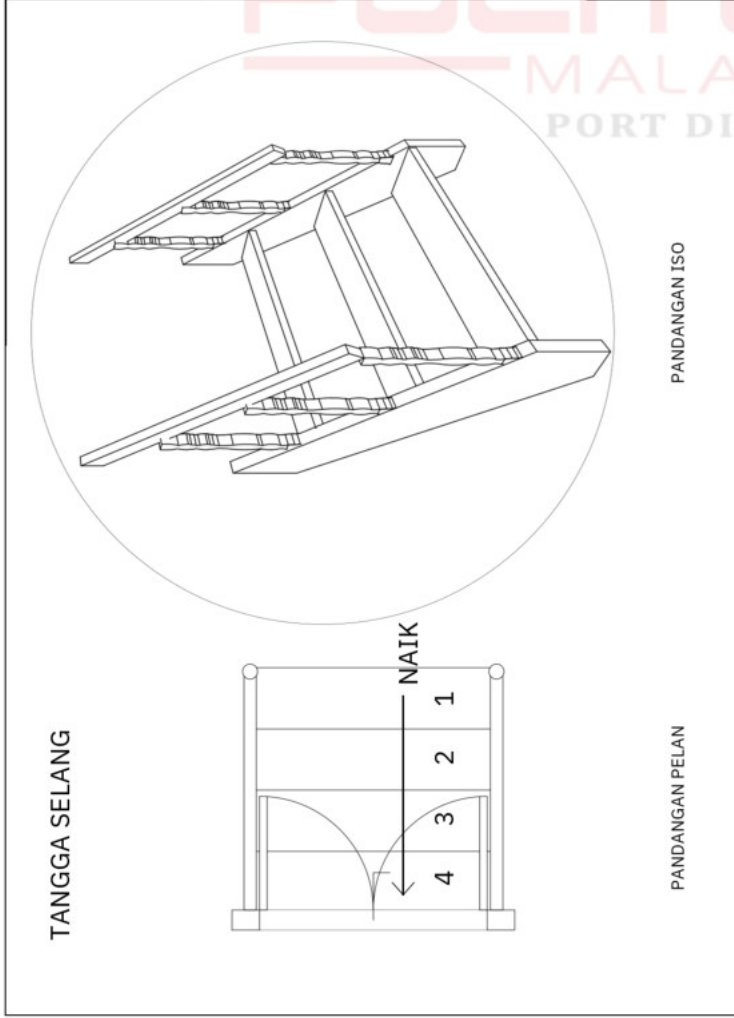

TANGGA SELANG

PANDANGAN PELAN

PANDANGAN ISO

NAIK

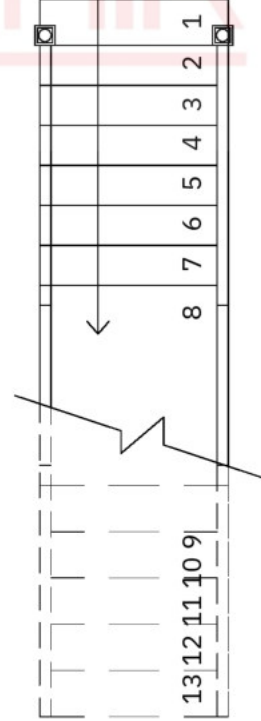

PANDANGAN PELAN

BUTIRAN TANGGA KAYU
SKALA : 1 : 15

TAJUK PROJEK :

LUKISAN TERUKUR,
RUMAH IBU SOKO BIDUANDA REMBAL,
LOT 146 JALAN DATAR 1, KAMPUNG GADONG,
71350 KOTA, NEGERI SEMBILAN .

TAJUK LUKISAN :

ISOMETRIK TERPECAH
ISOMETRIK

DILUKIS OLEH:

0605821F2013
YAHYA BIN CHE HARUN
0605821F2009
MUHAMMAD SYAMIM BIN IBRAHIM
0605821F2050
MAZHALEF TSEU LEAN THSENG
0605821F2010
NURULJANNAH AQILAH BINTI ZULKEFLY
0605821F2008
INTAN SYAFIQA BINTI SULAIMAN
0605821F2021
YASRIRE AP RERO

DISEMAK OLEH :

MDM. SITI FATIMAH TUZZAHRAH BT HJ ABD LATIF
MDM NUR HIDAYAH BT ROSMAN

TARIKH :

07 MARCH 2024

SKALA :

TANPA SKALA

NO LUKISAN :

BK/MY/NS/RB/SESI 2 2023/2024/LUJ18

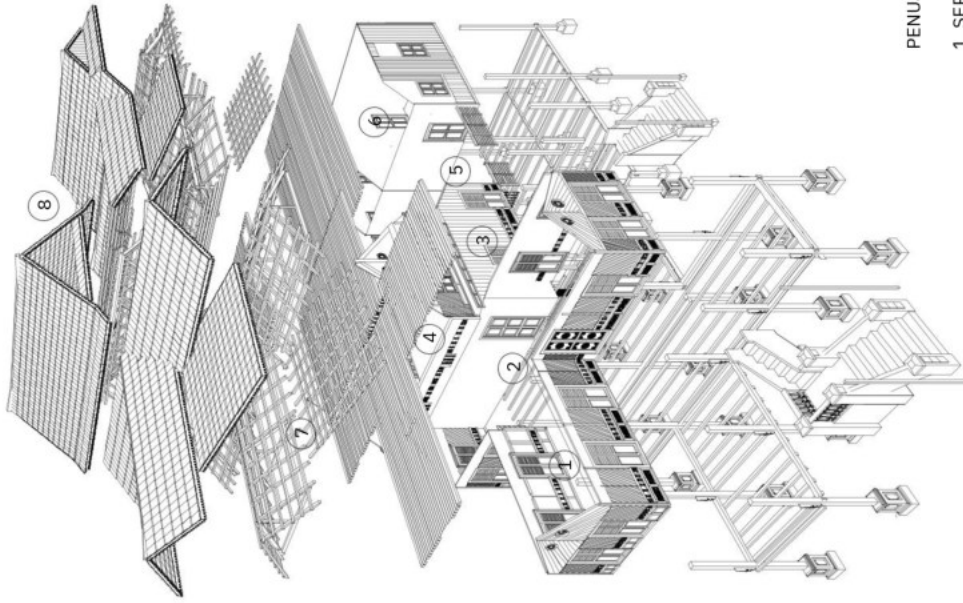

PENUJUK

1. SERAMBI
2. ANJUNG
3. RUMAH IBU
4. LOTENG
5. SELANG
6. RUMAH TENGAH
7. STRUKTUR BUMBUNG
8. BUMBUNG

ISOMETRIK TERPECAH

SKALA : TANPA SKALA

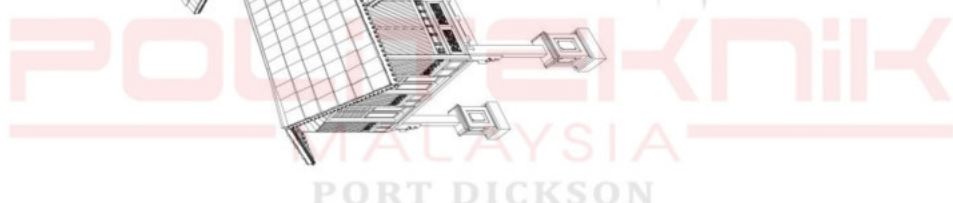

ISOMETRIK

SKALA : TANPA SKALA

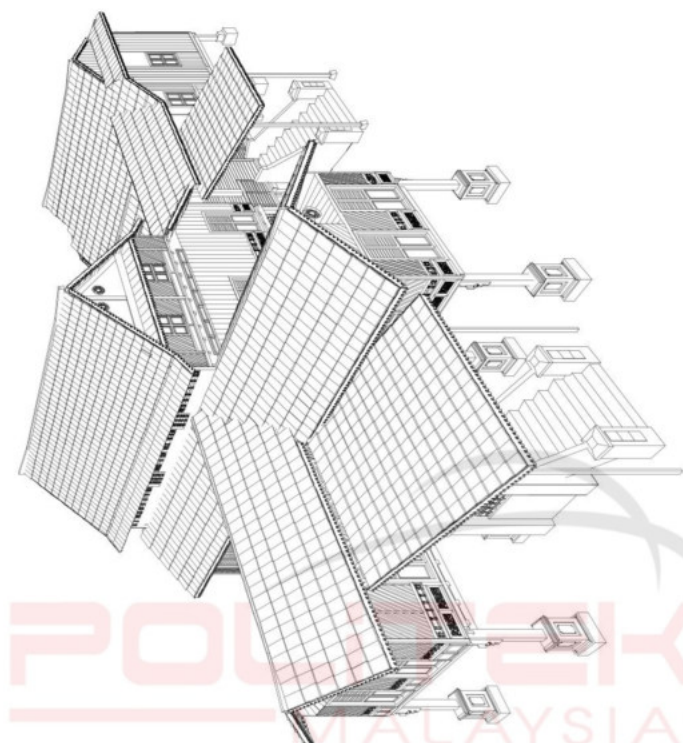



TOMBAKAU KAMPONG DISIAT-SIAT,
DIGULUNG-GULUNG SAMPAILAH PADAT,
KAMI NOGORI MEMANG TEBIAT,
BIAR MATI ANAK JANGAN MATI ADAT.



RUMAH IBU SOKO BIDUANDA LELAMAHARAJA, REMBAU

e ISBN 978-629-7643-81-6



9 786297 643816

POLITEKNIK PORT DICKSON

(online)